

assfalq
USINAGEM

● MÁQUINAS GUIADAS À MÃO

● MOAGEM VIBRATÓRIA

● MÁQUINAS ESTACIONÁRIAS

assfalq
MÁQUINAS

assfalq
MAGNETES

● MÁQUINAS MÓVEIS E ESTACIONÁRIAS

Rebarbamento | Fresagem

Máquinas guiadas à mão, móveis e estacionárias

Fresadoras e rebarbadoras de arestas Assfalq para chanfrar, rebarbar, arredondar arestas e para a preparação de soldas.

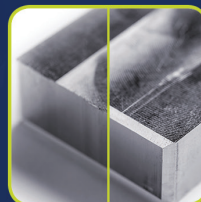
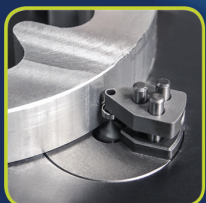

The Ace for Metal

MAGNETES MÁQUINAS USINAGEM

Assfalg GmbH

Buchstraße 149
73525 Schwäbisch Gmünd
Alemanha

Tel. +49 (0) 71 71.92 505-0
Fax +49 (0) 71 71.92 505-50

info@assfalg-metal.com
www.assfalg-metal.com

Edição 05.2023

Reserva-se o direito a alterações e
divergências nas ilustrações.

Responsabilidade excluída.

Concepção e produção:

Hela Werbung GmbH | www.hela.com

Máquinas Assfalg em aplicação



Rebarbamento | Fresagem

Máquinas guiadas à mão, móveis e estacionárias



Máquinas guiadas à mão



<p>1 mm</p> <p>Arrestas retas</p>	<p>1 mm</p> <p>Contornos</p>	<p>Mango II Punho universal A GLO-BURR 07</p> <p>Rebarbador manual</p>	<p>AQ 1 AQ 3 13</p> <p>Unidade de comando da lixadeira elétrica</p>		
<p>1 mm</p> <p>Arrestas retas</p>	<p>1 mm</p> <p>Contornos</p>	<p>DHB 330 08</p> <p>Lixadeira de cinta pneumática manual</p>	<p>2 mm</p> <p>Arrestas retas</p>	<p>6 mm</p> <p>Contornos</p>	<p>ASO 300 ASO 310 14</p> <p>Fresadora para arestas, guiada à mão, pneumática</p>
<p>1 mm</p> <p>Arrestas retas</p>	<p>1 mm</p> <p>Contornos</p>	<p>AG 360 AG 460 GDS 009 09</p> <p>Lixadeira pneumática</p>	<p>3 mm</p> <p>Arrestas retas</p>	<p>ASO 313 ASO 312 15</p> <p>Fresadora para arestas, guiada à mão, elétrica pneumática</p>	
<p>1 mm</p> <p>Arrestas retas</p>	<p>1 mm</p> <p>Contornos</p>	<p>NM 101-E NM 111 NM 112 NM 3 NM 301 10</p> <p>Lixadeira pneumática</p>	<p>4 mm</p> <p>Arrestas retas</p>	<p>4 mm</p> <p>Contornos</p>	<p>SMA 20-AEF SMA 20-APF 16</p> <p>Fresadora para arestas, guiada à mão, elétrica pneumática</p>
<p>1 mm</p> <p>Arrestas retas</p>	<p>1 mm</p> <p>Contornos</p>	<p>MT-A 11</p> <p>Lixadeira elétrica alimentada por bateria</p>	<p>6 mm</p> <p>Arrestas retas</p>	<p>30 mm</p> <p>Contornos</p>	<p>SMA 30-BER SMA 30-BPV 17</p> <p>Fresadora para arestas, guiada à mão, elétrica pneumática</p>
<p>3 mm</p> <p>Arrestas retas</p>	<p>3 mm</p> <p>Contornos</p>	<p>S3 F6 MT W MT 100 MT Ergo 12</p> <p>Lixadeira elétrica</p>	<p>15 mm</p> <p>Arrestas retas</p>	<p>15 mm</p> <p>Contornos</p>	<p>SMA 40-BER SMA 40-APV 18</p> <p>Fresadora para arestas, guiada à mão, elétrica pneumática</p>



Máquinas móveis e estacionárias



20 mm

Arrestas retas



20 mm

SMA 50-BER | SMA 50-BPV

19

Fresadora para arestas, guiada à mão, elétrica | pneumática



30 mm

Arrestas retas



30 mm

SMA 60-BHV

20

Fresadora para arestas, guiada à mão, elétrica



20 mm

Arrestas retas

ASO 760-2

21

Fresadora para arestas,
Máquina de rebarbamento,
guiada à mão, elétrica

Rebarbamento | Fresagem

Máquinas guiadas à mão, móveis e estacionárias



Máquinas estacionárias



<p>17 mm</p> <p>Arrestas retas</p>	<p>CHP 7 CHP 12 22</p> <p>Fresagem automática de arestas de soldadura</p>
<p>28 mm</p> <p>Arrestas retas</p>	<p>CHP 21G 23</p> <p>Fresagem automática de arestas de soldadura</p>
<p>53 mm</p> <p>Arrestas retas</p>	<p>ASO 900 ASO 900 Plus ASO 900 Plus-Bigger 24</p> <p>Fresadora para arestas, automática</p>
<p>74 mm</p> <p>Arrestas retas</p>	<p>ASO 930 ASO 930 Plus 25</p> <p>Fresadora para arestas, automática</p>
<p>65 mm</p> <p>Arrestas retas</p>	<p>ASO 910 26</p> <p>Fresadora para arestas, automática</p>
<p>90 mm</p> <p>Arrestas retas</p>	<p>ASO 920 27</p> <p>Fresadora para arestas, automática</p>



Máquinas estacionárias



Arrestas retas

BKE 550

28

Máquina de rebarbamento de chapa metálica



Arrestas retas

ASO 160-M | ASO 160-MSL

36

Fresadora para arestas com prisma em V para arestas retas



Arrestas retas

AF 165

29

Máquina de rebarbamento com rebolo



Arrestas retas

WKF 170

38

Fresadora para arestas, ajustável em ângulo



Arrestas retas

KSM 125 | KSM 130

30

Lixadeira para arestas para arestas retas



Arrestas retas

MMB 400 B | MMB 500 L | MMB 600 C

40

Fresadora para arestas, ajustável em ângulo



Arrestas retas

Speedy Prisma 210-PSL

31

Máquina de rebarbamento com mesa deslizante



Arrestas retas



Contornos

Speedy Contorno 270-K | 270-KSL | 320-K | 320-KSL

42

Máquina de rebarbamento para contornos



Arrestas retas

FS 5

32

Máquina de rebarbamento com prisma em V



Arrestas retas



Contornos

KKE 1 | KKE 2

44

Máquina de rebarbamento para contornos



Arrestas retas

ASO 850-K

33

Máquina de rebarbamento com prisma em V para arestas retas



Arrestas retas



Contornos

ASO 600-ASL

46

Máquina de rebarbamento para contornos



Arrestas retas

ASO 650 | ASO 650-WSL

34

Fresadora para arestas com prisma em V para arestas retas



Arrestas retas



Contornos

KKF 4-SL

48

Fresadora para arestas para contornos

Rebarbamento | Fresagem

Máquinas guiadas à mão, móveis e estacionárias



Máquinas estacionárias



<p>Arrestas retas</p>	<p>Contornos</p>	<p>KKF 3-SL 50</p> <p>Fresadora para arestas para contornos</p>	<p>Arrestas retas</p>	<p>Contornos</p>	<p>ASM 18 ASM 60 62</p> <p>Centrifugadora</p>
<p>Arrestas retas</p>	<p>Contornos</p>	<p>M1-Surfacer 52</p> <p>Máquina de rebarbar, manual</p>	<p>Arrestas retas</p>	<p>Contornos</p>	<p>RT 200 RT 400 RT 600 RT 800 63</p> <p>Secador redondo para o vibrador redondo</p>
<p>Arrestas retas</p>	<p>Contornos</p>	<p>TF-Surfacer 54</p> <p>Máquina de rebarbamento contínuo</p>	<p>ENVIRO 1000 64</p> <p>Estação de tratamento de águas</p>		
<p>Arrestas retas</p>	<p>Contornos</p>	<p>TV 95-SL 56</p> <p>Vibrador de calha Máquina trovalizadora e lixadeira vibratória</p>	<p>Arrestas retas</p>	<p>Contornos</p>	<p>UA 5 65</p> <p>Unidade de acionamento</p>
<p>Arrestas retas</p>	<p>Contornos</p>	<p>TV 15- 40- 100- 200- 350- 500- 500- Long 1000-SL 58</p> <p>Vibrador de calha Máquina trovalizadora e lixadeira vibratória</p>	<p>EDG 213 EDG 1226 66</p> <p>Retificadora de brocas</p>		
<p>Arrestas retas</p>	<p>Contornos</p>	<p>RV 15-SL RV 40-SL 120-SL 220-SL 420-SL 720-SL 1000-SL 60</p> <p>Vibrador redondo Máquina trovalizadora e lixadeira vibratória</p>	<p>NEUTRIX 67</p> <p>Retificadora de elétrodos</p>		

Mango II | Punho universal A | GLO-BURR

Rebarbador manual

As rebarbadoras manuais de alta qualidade são uma ferramenta compacta popular para uso manual diário. Estas são utilizadas para rebarbar furos, ranhuras e arestas. Estão disponíveis diferentes lâminas para diferentes aplicações. As lâminas rotativas adaptam-se ao contorno da peça de trabalho.

Guiadas à mão



Arrestas retas



Contornos



GLO-BURR



Punho universal A - Set E



Mango II

Lâmina (B, C ou E) + Suporte da lâmina (tipo B, tipo C ou tipo E) + Pega (Mango II ou pega universal A)



Encontrará mais acessórios no nosso **catálogo de acessórios**.

Âmbitos de aplicação

- ▶ Rebarbamento de peças em aço ligado, aço inoxidável, alumínio, latão e plástico
- ▶ Rebarbamento de arestas retas e contornos

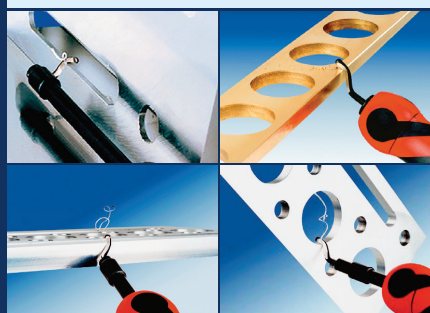

Características

- ✔ Versão leve e prática
- ✔ Manuseamento fácil
- ✔ Lâminas não revestidas e revestidas

Opções

- ✔ Diferentes punhos
- ✔ Diferentes porta-lâminas
- ✔ Diferentes lâminas

Material fornecido

- ✔ Disponível individualmente ou como um conjunto

Dados técnicos

	Mango II	Punho universal A	GLO-BURR
Porta-lâminas	B, C, E	B, C, E	-
Lâmina	B, C, E	B, C, E	E
largura máxima do chanfro	1 mm	1 mm	1 mm
Peso	0,08 kg	0,08 kg	0,02 kg
N.º de artigo	61111	63	63258
	Punho	Porta-lâminas	Lâmina
Set E (N.º de artigo 87)	Punho universal A	E	E100 + E200 + E300-
Set B (N.º de artigo 84)	Punho universal A	B	B10 + B20

DHB 330

Lixadeira de cinta pneumática manual

A lixadora de cinta manual de ar comprimido destina-se a lixar superfícies, formas e contornos. O braço de retificação giratório de 360° permite uma adaptação individual à situação de trabalho. A cinta de lixa é tensionada pelo dispositivo de aperto automático de lixa.



DHB 330

Guiadas à mão



Arrestas retas



Contornos



Encontrará mais acessórios no nosso **catálogo de acessórios**.

Âmbitos de aplicação

- ▶ Rebarbamento de arestas, furos e peças de trabalho com os mais variados contornos
- ▶ Peças de trabalho em aço, aço temperado, alumínio, metais não ferrosos e plásticos podem ser usinadas
- ▶ Usinagem de secções estreitas, pequenas aberturas e zonas de difícil acesso

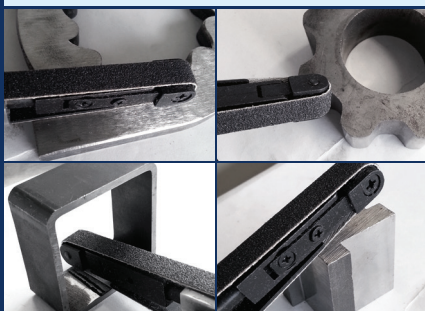

Características

- ✔ Estrutura robusta
- ✔ Baixo peso
- ✔ Braço de retificação giratório de 360°

Opções

- ✔ Cintas de lixa em diferentes tamanhos de grão

Material fornecido

- ✔ 3 x cintas de lixa de 330 x 10 mm (só na DHB 330)
- ✔ 3 x cintas de lixa de 520 x 20 mm (só na DHB 520)
- ✔ Chave Allen 4 mm

Dados técnicos

DHB 330

Motor	0,75 kW 16.000 rpm
Ar comprimido	400 l/min 6 bar
Volume sonoro	84 dB
Cinta de lixa	330 x 10 mm
Peso	0,83 kg
N.º de artigo	60438

AG 360 | AG 460 | GDS 009

Lixadeira pneumática

As lixadeiras pneumáticas leves e práticas são ideais para aplicações finas. As áreas de difícil acesso e quaisquer formas 3D podem ser usinadas com várias pontas montadas e limas rotativas.



AG 360

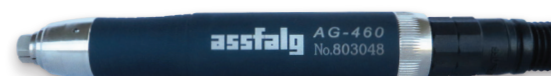

AG 460



GDS 009

Guiadas à mão



Arrestas retas



Contornos



Encontrará mais acessórios no nosso **catálogo de acessórios**.

Âmbitos de aplicação

- ▶ Rebarbamento de arestas, furos e peças de trabalho com os mais variados contornos
- ▶ Peças de trabalho em aço, aço temperado, alumínio, metais não ferrosos e plásticos podem ser usinadas
- ▶ Usinagem de secções estreitas, pequenas aberturas e zonas de difícil acesso

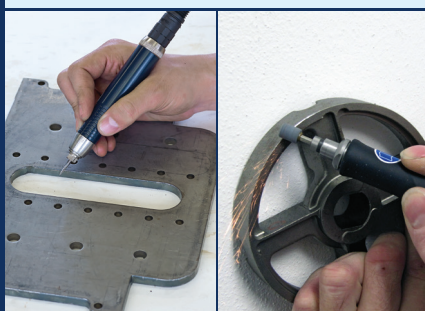

Características

- ✔ Manuseamento fácil
- ✔ Peças de mão muito leves para motores
- ✔ Alto desempenho e durabilidade
- ✔ Grande variedade de ferramentas
- ✔ Mudança da fresa em poucos segundos

Opções

- ✔ Pinças de aperto \varnothing 3 mm
- ✔ Pinças de aperto \varnothing 6 mm (só para AG 460)
- ✔ Fresa de rotor HM
- ✔ Pontas montadas de coríndon

Material fornecido

- ✔ Mangueira de ar comprimido e de ar de exaustão
- ✔ Pinças de aperto \varnothing 3 mm
- ✔ Pinças de aperto \varnothing 6 mm (só para AG 460)
- ✔ Chave para as pinças de aperto
- ✔ Chave de bloqueio
- ✔ Manual de instruções

Dados técnicos

	AG 360	AG 460	GDS 009
Motor	0,07 kW, 60.000 rpm	0,15 kW, 35.000 rpm	0,09 kW, 100.000 rpm
Ar comprimido	180l / min 6 bar	240l / min 6 bar	200l / min 6,3 bar
Volume sonoro	81 dB	81 dB	72 dB
Pinça de aperto	\varnothing 3 mm	\varnothing 6 mm	\varnothing 3 mm
Peso	0,14 kg	0,17 kg	0,2 kg
N.º de artigo	42414	42727	31676

NM 101-E | NM 111 | NM 112 | NM 3 | NM 301

Lixadeira de cinta pneumática manual

As rebarbadoras pneumáticas oferecem um excelente desempenho de binário. Têm uma estrutura leve e uma pega ergonómica.

São adequadas para a maquinação de arestas e superfícies oleosas de peças pequenas e médias.

As versões NM estão disponíveis em versões retas ou angulares.

Guiadas à mão



Arrestas retas



Contornos



Encontrará mais acessórios no nosso **catálogo de acessórios**.



NM 101-E



NM 111



NM 112



NM 3



NM 301

Âmbitos de aplicação

- ▶ Remoção de ferrugem, sujidade e outros poluentes
- ▶ Retificar, fresar, polir, rebarbar e gravar peças redondas, angulares ou retas.
- ▶ Maquinação de secções estreitas e pequenas aberturas em locais de difícil acesso, bem como de superfícies pequenas e angulares



Características

- ☑ Baixo peso
- ☑ Motor pneumático de longa vida útil
- ☑ Alto desempenho e durabilidade
- ☑ Velocidade ajustável através de válvula rotativa
- ☑ Mudança da fresa em poucos segundos

Material fornecido

- ☑ Mangueira de ar comprimido e de ar de exaustão
- ☑ Pinças de aperto \varnothing 3 mm (para NM 101-E e NM 112)

Opções

- ☑ Pinça de aperto \varnothing 2,35 mm (só para NM 101-E)
- ☑ Pinça de aperto \varnothing 6 mm (só para NM 3 e NM 301)
- ☑ Pinça de aperto \varnothing 3 mm (para todos os modelos, exceto NM 111 e NM 301)
- ☑ Fresa de rotor HM e/ou
- ☑ Pontas montadas de coríndon
- ☑ Pinças de aperto \varnothing 6 mm (para NM 301 e NM 3)
- ☑ Conjunto de rebolos (para NM 111)
- ☑ Chave para as pinças de aperto
- ☑ Chave de bloqueio

Dados técnicos

	NM 101-E ☑	NM 111 ☑	NM 112 ☑	NM 3 ☑	NM 301 ☑
Rotação	48.000 rpm	25.000 rpm	45.000 rpm	35.000 rpm	30.000 rpm
Ar comprimido	100l / min 4 bar	160l / min 6 bar	160l / min 6 bar	250l / min 6 bar	180l / min 6 bar
Pinça de aperto	\varnothing 3 mm	-	\varnothing 3 mm	\varnothing 6 mm	\varnothing 6 mm
Peso	0,1 kg	0,1 kg	0,1 kg	0,3 kg	0,4 kg
N.º de artigo	45856	26291	26289	74061	45808

MT-A

Lixadeira elétrica alimentada por bateria

É a ferramenta alimentada por bateria ideal para rebarbar, cortar, retificar e polir.

Graças à sua mobilidade sem restrições, a MT-A permite um trabalho eficiente e sem fadiga a longo prazo.

Além disso, o seu motor preciso e potente facilita a maquinação de qualquer material. São abrangidos quase todos os domínios de aplicação.

Guiadas à mão



Arrestas retas



Contornos



MT-A



Encontrará mais acessórios no nosso **catálogo de acessórios**.

Âmbitos de aplicação

- ▶ Ferramenta ideal para rebarbar, fresar e polir
- ▶ Peças de trabalho em aço, aço temperado, alumínio, metais não ferrosos e plásticos podem ser usinadas
- ▶ Usinagem de secções estreitas, pequenas aberturas e zonas de difícil acesso



Características

- ✔ Aplicações móveis e independentes da rede
- ✔ Gama de velocidades de 3.000 a 30.000 rpm (funcionamento absolutamente suave)
- ✔ Aperto rápido
- ✔ Indicador de capacidade da bateria
- ✔ Comutável entre rotação no sentido dos ponteiros do relógio e no sentido contrário ao dos ponteiros do relógio

Opções

- ✔ Pinças de aperto de 3 mm e mais pequenas
- ✔ Cabo de ligação para separação da bateria e da peça de mão
- ✔ Bolsa de cintura
- ✔ Fresa de rotor HM
- ✔ Pontas pontadas de corindo, CBN e diamantadas

Material fornecido

- ✔ Pinças de aperto \varnothing 3 mm
- ✔ Bateria MH MT A
- ✔ Unidade de comando
- ✔ Carregador
- ✔ Mala de transporte
- ✔ Manual de instruções

Dados técnicos

MT-A

Rotação	3.000 - 30.000 rpm
Torque	5,5 Ncm
Energia	90 - 264 V, 50/60 Hz
Pinça de aperto	\varnothing 3 mm
Peso	2,5 kg
N.º de artigo	69851

S3 | F6 | MT W | MT 100 | MT Ergo

Lixadeira elétrica

Os práticos e potentes lixadeiras elétricas são ideais para aplicações individuais no rebarbamento, corte, retificação e polimento. Uma grande variedade em pontas montadas e limas rotativas permite a usinagem ideal de áreas de difícil acesso e formas 3D.

Guiadas à mão



Arrestas retas



F6: 3 mm
S3, MT W: 2 mm
MT 100: 1 mm

Contornos



F6: 3 mm
S3, MT W: 2 mm
MT 100: 1 mm



Encontrará mais acessórios no nosso **catálogo de acessórios**.



WATCH NOW!

Âmbitos de aplicação

- ▶ Ferramenta ideal para rebarbar, cortar, retificar e polir
- ▶ Peças de trabalho em aço, aço temperado, alumínio, metais não ferrosos e plásticos podem ser usinadas
- ▶ Usinagem de secções estreitas, pequenas aberturas e zonas de difícil acesso



Características

- ✔ Manuseamento fácil
- ✔ Funcionamento absolutamente suave, mesmo em caso de 100.000 rpm
- ✔ Alto torque a alta e baixa velocidade
- ✔ Longa vida útil
- ✔ Combinação livremente selecionável de unidade de comando e peça de mão do motor
- ✔ Made in Germany

Material fornecido

- ✔ Pinças de aperto ø 3 mm (só S3, MT W, MT 100 e MT Ergo)
- ✔ Pinças de aperto ø 6 mm (só F6)
- ✔ Chave para as pinças de aperto (só F6)

Dados técnicos

	S3	F6	MT W	MT 100	MT Ergo
Pinça de aperto	ø 3 mm	ø 6 mm	ø 3 mm	ø 3 mm	ø 3 mm
Peso	0,4 kg	0,2 kg	0,1 kg	0,3 kg	0,3 kg
Unidade de comando	AQ 1 ou AQ 3	AQ 1 ou 3	AQ 1 ou AQ 3	AQ 1 ou AQ 3	AQ 1 ou AQ 3
N.º de artigo	68442	63367	27303	66363	75368

Opções

- ✔ Pinças de aperto de 2,35 mm e 3 mm
- ✔ Pinças de aperto de 6 mm
- ✔ Pinças de aperto especiais a pedido
- ✔ Fixação angular 50° e 90° (só para MT W)
- ✔ Fresa de rotor HM
- ✔ Pontas pontadas de corindo, CBN e diamantadas
- ✔ Unidade de comando AQ 1 ou AQ 3

- ✔ Chave de bloqueio (só F6)
- ✔ Suporte da peça de mão
- ✔ Manual de instruções

AQ 1 | AQ 3

Unidade de comando da lixadeira elétrica

As unidades de comando AQ1 e AQ3 estão equipadas com 1 e 3 ligações de motor, respetivamente, e foram concebidas para todas as lixadeiras elétricas com peça de mão Assfalq. As unidades de comando suportam um controlo de velocidade infinitamente variável e armazenam as velocidades máximas definidas para cada ligação individualmente.

A eletrónica de comando inteligente permite aplicações que anteriormente exigiam um grande número de unidades de comando. Ao mesmo tempo, a potência de pico de até 300 watts permite o processamento dos materiais mais exigentes.



AQ 3



Características

- ⌚ Alta potência de até 300 watts e 100.000 rpm
- ⌚ Três ligações para peças de mão e fusos (AQ3)
- ⌚ Ecrã perfeitamente legível
- ⌚ Monitorização inteligente da ligação
- ⌚ Rotação no sentido dos ponteiros do relógio e no sentido contrário ao dos ponteiros do relógio
- ⌚ Made in Germany

Opções

- ⌚ Pedal

Material fornecido

- ⌚ Manual de instruções

Dados técnicos

	AQ1 ⌚	AQ3 ⌚
Energia	230 V, 50/60 Hz	230 V, 50/60 Hz
Torque	8 Ncm	11 Ncm
Ligações do motor	1	3
Dimensões (LxAxD)	135 x 250 x 215 mm	135 x 250 x 215 mm
Peso	2,8 kg	2,8 kg
N.º de artigo	75369	73801

ASO 300 | ASO 310

Fresadora para arestas, guiada à mão, pneumática

As fresadoras para arestas pneumáticas, guiadas à mão, são uma solução ideal para rebarbar arestas retas e contornos. Devido ao seu baixo peso e perfil estrutural ergonômico, são fáceis de manusear e operar.



ASO 300

ASO 310

Guiadas à mão



Arrestas retas



ASO 300: 1 mm
ASO 310: 2 mm

Contornos



ASO 300: 1 mm
ASO 310: 2 mm

Fresagem por raio



ASO 300: 1 mm
ASO 310: 2 mm



Encontrará mais acessórios no nosso **catálogo de acessórios**.

Âmbitos de aplicação

- ▶ Chanframento de peças planas de aço, máx. 1.000 N/mm², alumínio, latão, cobre, plástico, vidro acrílico, madeira e muito mais
- ▶ Utilizável para arestas retas e contornos
- ▶ Para chanfrar a 45° e para arredondar
- ▶ Podem ser usinados furos de Ø = 7 mm



Características

- ✔ Fresagem sem rebarbas
- ✔ Processamento limpo e consistente de peças individuais e séries
- ✔ Mudança rápida das pastilhas de metal duro
- ✔ Adequado para funcionamento contínuo

Dados técnicos

	ASO 300	ASO 310
Motor	0,15 m ³ /min. 28.000 rpm	0,4 m ³ /min 13.000 rpm
Energia	6 bar	6 bar
largura máxima do chanfro	1 mm	2 mm
Rolamento de esferas guia	mín. Ø 6 mm	mín. Ø 11 mm
Cabeça de corte	45°	45°
Peso	0,5 kg	1,8 kg
N.º de artigo	61881	20039

Opções

- ✔ Inserções de raio R1 - R2 mm
- ✔ Manga de paragem para chapas finas
- ✔ Placa plástica para superfícies sem arranhões

Material fornecido

- ✔ Chave de gancho Ø 58 - 65 mm
- ✔ Chave Torx T 9
- ✔ Calibre de regulação
- ✔ Cabeça de corte equipada com pastilhas
- ✔ Mangueira de ar comprimido com bico de ar comprimido
- ✔ Manual de instruções

ASO 312 | ASO 313

Fresadora para arestas, guiada à mão, elétrica | pneumática

As fresadoras para arestas manuais compactas e robustas são particularmente adequadas para chanfrar peças planas. As pastilhas estáveis e aparafusadas garantem uma longa vida útil da ferramenta.

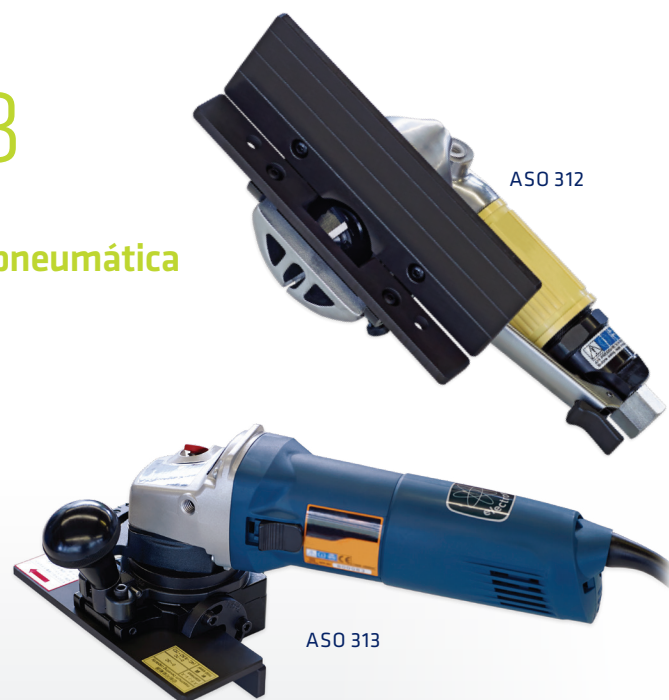

ASO 312

ASO 313

Guiadas à mão



Arrestas retas



Fresagem por raio



Ajuste dos ângulos

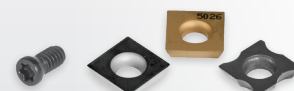

Encontrará mais acessórios no nosso **catálogo de acessórios**.

Âmbitos de aplicação

- ▶ Chanfrar peças planas de aço, aço inoxidável, ferro fundido, alumínio, latão e plástico
- ▶ Chanfrar arestas retas
- ▶ Preparação de soldas
- ▶ Arredondar arestas



Características

- ✔ Fresagem sem rebarbas
- ✔ Processamento limpo e consistente de peças individuais e séries
- ✔ Troca rápida ou substituição das pastilhas HM
- ✔ Guias resistentes ao desgaste e temperadas
- ✔ Longa vida útil das pastilhas
- ✔ Ajustável para utilizadores destros e canhotos
- ✔ Calhas angulares ajustáveis

Opções

- ✔ Inserções de raio R2 - R4 mm

Material fornecido

- ✔ Chave Allen 3 mm
- ✔ Chave Allen 4 mm (só em caso de ASO 313)
- ✔ Chave Torx T 15
- ✔ Punho
- ✔ Cabeça de corte equipada com pastilhas
- ✔ Chave Allen (só em caso de ASO 313)
- ✔ Manual de instruções

Dados técnicos

	ASO 312	ASO 313
Motor	0,5 kW 13.000 rpm	0,9 kW 10.000 rpm
Energia	900l / mín. 6 bar	230 V, 50/60 Hz
largura máxima do chanfro	3 mm	3 mm
Calhas de guia	temperadas	temperadas
Ajuste dos ângulos	15° - 45°	15° - 45°
Peso	2,9 kg	3,4 kg
N.º de artigo	26153	32938

SMA 20-AEF | SMA 20-APF

Fresadora para arestas, guiada à mão, elétrica | pneumática

As fresadoras para arestas, guiadas à mão, são uma solução ideal para rebarbar arestas retas e contornos. O punho ergonômico (operação a duas mãos) permite um rebarbamento estável e seguro.



Encontrará mais acessórios no nosso **catálogo de acessórios**.

Âmbitos de aplicação

- ▶ Chanfrar peças planas de aço, aço inoxidável, ferro fundido, metais não ferrosos e plástico
- ▶ Chanfrar arestas retas e contornos
- ▶ Arredondar arestas
- ▶ A máquina de ar comprimido tem um ciclo de trabalho de 50-70% / h, a máquina elétrica de 20-60% / h, dependendo do material



Características

- ✔ Fresagem sem rebarbas
- ✔ Adaptável, mesmo com contornos difíceis
- ✔ Processamento limpo e consistente de peças individuais e séries
- ✔ Mudança rápida das pastilhas de metal duro
- ✔ Cabeça de corte pequena com pastilhas também para furos de $\varnothing 19,4$ mm

Opções

- ✔ Inserção por raio R1,2 - R2,5 mm

Material fornecido

- ✔ Pasta de cobre
- ✔ Chave Torx T 15
- ✔ Manual de instruções

Dados técnicos

	SMA 20-AEF ☺	SMA 20-APF ☺
Motor	1,2 kW 11.000 rpm	0,67 kW 12.000 rpm
Energia	230 V, 50/60 Hz	1.200l / mín. 6-7 bar
largura máxima do chanfro	4 mm	4 mm
Rolamento de esferas guia	mín. $\varnothing 19,4$ mm	mín. $\varnothing 19,4$ mm
Cabeça de corte	45°	45°
Peso	2,95 kg	2,95 kg
N.º de artigo	65694	68409

SMA 30-BER | SMA 30-BPV

Fresadora para arestas, guiada à mão, elétrica | pneumática

As fresadoras para arestas manuais são uma solução ideal para rebarbar e chanfrar arestas interiores e exteriores, contornos e furos. Uma massa do volante assegura um corte suave e uma forte tração.

SMA 30-BER

SMA 30-BPV

Guiadas à mão



Arestas retas



Contornos



Fresagem por raio



Ajuste dos ângulos



Encontrará mais acessórios no nosso **catálogo de acessórios**.

Âmbitos de aplicação

- ▶ Chanfrar peças planas de aço, aço inoxidável, ferro fundido, alumínio, latão e plástico
- ▶ Chanfrar arestas retas e contornos
- ▶ Arredondar arestas
- ▶ A máquina de ar comprimido tem um ciclo de trabalho de 50-70% / h, a máquina elétrica de 20-60% / h, dependendo do material



Características

- ☑ Fresagem sem rebarbas
- ☑ Ajuste exato através do escalonamento existente
- ☑ Cabeça de corte pequena com pastilhas também para furos a partir de 10 mm
- ☑ Baixos custos de ferramentas devido a até 8 x placas giratórias
- ☑ Longa vida útil da ferramenta devido a pastilhas estáveis e aparafusadas

Opções

- ☑ Inserções de raio R1,2 - R6 mm
- ☑ Cabeças de corte com diferentes graus

Material fornecido

- ☑ Chave Allen 3 mm
- ☑ Chave Torx T 15
- ☑ Mala
- ☑ Manual de instruções

Dados técnicos

	SMA 30-BER ☑	SMA 30-BPV ☑
Motor	1,5 kW 2.500 - 7.900 rpm	1,04 kW 12.000 rpm
Energia	230 V, 50/60 Hz	1.200l / mín. 6 - 7 bar
largura máxima do chanfro	6 mm	6 mm
Rolamento de esferas guia	mín. ø 26,3 mm	mín. ø 26,3 mm
Cabeça de corte	30° / 45° / 60°	30° / 45° / 60°
Peso	3,5 kg	3,0 kg
N.º de artigo	70381	71178

SMA 40-BER | SMA 40-APV

Fresadora para arestas, guiada à mão, elétrica | pneumática

As fresadoras manuais para arestas para arestas interiores e exteriores retas, contornos e furos cortam com muito cuidado e com baixa vibração devido à sua tecnologia de molas. Com o sistema de troca rápida de fresa, podem ser facilmente convertidas para outros ângulos de chanfro.



SMA 40-BER

SMA 40-APV



Encontrará mais acessórios no nosso **catálogo de acessórios**.

Âmbitos de aplicação

- ▶ Chanfrar peças planas de aço, aço inoxidável, ferro fundido, alumínio, latão e plástico
- ▶ Chanfrar arestas retas e contornos, arredondar arestas
- ▶ Para a preparação de soldas
- ▶ A máquina de ar comprimido tem um ciclo de trabalho de 50-70% / h, a máquina elétrica de 20-60% / h, dependendo do material

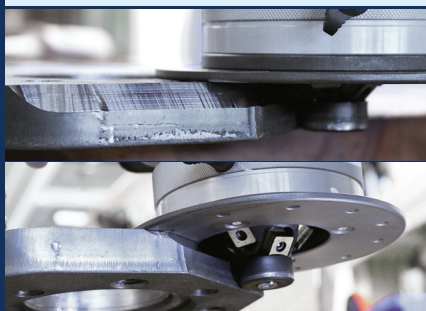

Características

- ⊖ Fresagem sem rebarbas
- ⊖ Processamento limpo e consistente de peças individuais e séries
- ⊖ Sistema de troca rápida de fresa eficiente
- ⊖ A tecnologia especial de molas protege as ferramentas
- ⊖ Longa vida útil das pastilhas (8x)
- ⊖ Operação ergonômica a duas mãos

Opções

- ⊖ Fresa de raio e inserções de raio de R1,2 - R8 mm
- ⊖ Cabeças de corte em diferentes graus
- ⊖ Paragem guia para arestas retas
- ⊖ Braço giratório 3D

Material fornecido

- ⊖ Chave Allen 5 mm
- ⊖ Chave Torx T 15
- ⊖ Mala
- ⊖ Manual de instruções

Dados técnicos

	SMA 40-BER ⊕	SMA 40-APV ⊕
Motor	1,75 kW 2.000-7.600 rpm	1,75 kW 2.000-7.600 rpm
Energia	230 V, 50/60 Hz	2.400l / mín. 6-7 bar
largura máxima do chanfro	15 mm	15 mm
Cabeça de corte	0° - 80°	0° - 80°
Rolamento de esferas guia	mín. Ø 26,3 mm	mín. Ø 26,3 mm
Peso	10 kg	10 kg
N.º de artigo	71471	71981

SMA 50-BER | SMA 50-BPV

Fresadora para arestas, guiada à mão, elétrica | pneumática

A tecnologia de volante de mola transforma estas fresadoras para arestas em pequenos centros de fresagem manual. Cortam com cuidado, têm um poder de chanfro extremamente forte e têm uma vibração extremamente baixa. Além disso, as ferramentas podem ser mudadas rapidamente.

O seu benefício: Custos unitários mais baixos.



SMA 50-BER

SMA 50-BPV



Encontrará mais acessórios no nosso **catálogo de acessórios**.

Âmbitos de aplicação

- ▶ Chanfrar peças planas de aço, aço inoxidável, ferro fundido, alumínio, latão e plástico
- ▶ Chanfrar arestas retas e contornos, arredondar arestas
- ▶ Para a preparação de soldas
- ▶ A máquina de ar comprimido tem um ciclo de trabalho de 50-70% / h, a máquina elétrica de 20-60% / h, dependendo do material



Características

- ✔ Fresagem sem rebarbas
- ✔ Processamento limpo e consistente de peças individuais e séries
- ✔ Sistema de troca rápida de fresa eficiente
- ✔ A tecnologia especial de molas protege as ferramentas
- ✔ Longa vida útil das pastilhas (8x)
- ✔ Operação ergonómica a duas mãos

Opções

- ✔ Fresa de raio e inserções de raio de R2 - R8 mm
- ✔ Cabeças de corte em diferentes graus
- ✔ Paragem guia para arestas retas
- ✔ Braço giratório 3D

Material fornecido

- ✔ Chave Allen 5 mm
- ✔ Chave Torx T 15
- ✔ Mala
- ✔ Manual de instruções

Dados técnicos

	SMA 50-BER ⚡	SMA 50-BPV ⚡
Motor	2 kW 2.200 - 7.800 rpm	2 kW 6.600 rpm
Energia	230 V, 50/60 Hz	2.400l / mín. 6-7 bar
largura máxima do chanfro	20 mm	20 mm
Cabeça de corte	0° - 80°	0° - 80°
Rolamento de esferas guia	min. Ø 26,3 mm	min. Ø 26,3 mm
Peso	11 kg	10 kg
N.º de artigo	73317	71479

SMA 60-BHV | SMA 60-BER

Fresadora para arestas, guiada à mão, elétrica |

É uma fresadora para arestas robusta, potente e muito resistente para trabalhos difíceis. Graças à tecnologia de volante de mola, os grandes chanfros podem ser fresados ainda mais facilmente, de forma segura e económica.



Unidade de controlo
FU 2.2



SMA 60-BHV

SMA 60-BER

Guiadas à mão



Arrestas retas



Contornos



Fresagem por raio



Ajuste dos ângulos

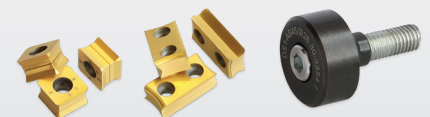

Encontrará mais acessórios
no nosso **catálogo de acessórios**.



WATCH NOW!

Âmbitos de aplicação

- ▶ Chanfrar peças planas de aço, aço inoxidável, ferro fundido, alumínio, latão e plástico
- ▶ Chanfrar arestas retas e contornos, arredondar arestas
- ▶ Para a preparação de soldas para o máximo de chanfros de solda

Características

- Ⓛ Fresagem sem rebarbas
- Ⓛ Processamento limpo e consistente de peças individuais e séries
- Ⓛ Sistema de troca rápida de fresa eficiente
- Ⓛ A tecnologia especial de molas protege as ferramentas
- Ⓛ Longa vida útil das pastilhas
- Ⓛ Operação ergonómica a duas mãos

Opções

- Ⓛ Fresa de raio e inserções de raio de R2 - R15 mm
- Ⓛ Cabeças de corte em diferentes graus
- Ⓛ Paragem guia para arestas retas
- Ⓛ Braço giratório 3D

Material fornecido

- Ⓛ Chave Allen 5 mm
- Ⓛ Chave Torx T 15
- Ⓛ Mala
- Ⓛ Manual de instruções



Dados técnicos

	FU 2.2	SMA 60-BHV	SMA 60-BER
Motor	-	2,9kW 1.000-8.500 rpm	2,2kW 2.200-7.800 rpm
Energia	230 V, 50/60 Hz	230 V, 300 Hz	230 V, 50/60 Hz
largura máxima do chanfro	-	30 mm	30 mm
Cabeça de corte	-	0° - 80°	0° - 80°
Rolamento de esferas guia	-	min. Ø 26,3 mm	min. Ø 26,3 mm
Unidade de controlo	-	FU 2.2	-
Peso	9,9 kg	13 kg	11 kg
N.º de artigo	10601	71203	71478

ASO 700 | ASO 760-2

Fresadora para arestas, máquina de rebarbamento, guiada à mão, elétrica

As fresadoras para arestas manuais compactas e robustas são particularmente adequadas para a preparação de soldas em peças grandes, especialmente para fresar e cisalhar rebarbas em arestas retas.



ASO 760-2

Guiadas à mão



Arrestas retas



ASO 700: 10 mm
ASO 760-2: 20 mm

Ajuste dos ângulos

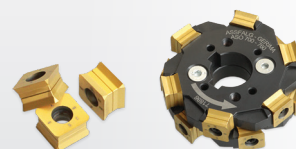

Encontrará mais acessórios no nosso **catálogo de acessórios**.

Âmbitos de aplicação

- ▶ Adequado para funcionamento robusto e contínuo com avanço manual
- ▶ Para a preparação de soldas
- ▶ Ideal para chanfrar aço e metais não ferrosos



Características

- ⌚ Ajuste fácil do chanfro e do ângulo
- ⌚ Também utilizável para rebarbas de fresagem ou cisalhamento
- ⌚ Guias resistentes ao desgaste e temperadas
- ⌚ Calhas de guia com rolos deslizantes
- ⌚ Construção estável de fundição com cabo ergonômico
- ⌚ Ideal para processamento de aço e alumínio

Opções

- ⌚ Dispositivo de rebarbamento de tubos de diâmetro exterior 150 mm

Material fornecido

- ⌚ Chave Allen 4 mm e 5 mm
- ⌚ Cabeça de corte equipada com pastilhas
- ⌚ Cabo elétrico sem ficha
- ⌚ Manual de instruções

Dados técnicos

	ASO 700 ⌚	ASO 760 ⌚
Motor	0,55 kW 2.900 rpm	1,5 kW 2.900 rpm
Energia	400 V, 50 Hz	400 V, 50 Hz
Largura máxima do chanfro	10 mm	20 mm
Ajuste dos ângulos	15° - 45°	15° - 60°
Calhas de guia	gehärtet	temperado com rolos-guia
Dimensões (CxLxA)	380 × 200 × 240 mm	380 × 290 × 310 mm
Peso	15 kg	19,5 kg
N.º de artigo	10669	10670

CHP 7 | CHP 12

Fresagem automática de arestas de soldadura

Os biseladores / cortadores tosquam a aresta com a ajuda de uma roda de corte, completamente autopropulsionados, sem ruído e sem pó, deixando um bisel áspero.

Produzem arestas de soldadura perfeitas com a melhor relação preço / desempenho.

São capazes de chanfrar placas e tubos, incluindo grandes diâmetros, bem como peças pequenas e tubos de baixa espessura.



CHP 7



CHP 12



WATCH NOW!

Âmbitos de aplicação

- ▶ Funcional para oficina e construção
- ▶ Adequado para diferentes folhas e perfis, bem como para tubos e tramas.
- ▶ Perfeito para pequenas espessuras e também para pequenas quantidades
- ▶ Preparação de soldas K, V, X, Y - Chanfraduras



Características

- ✔ Avanço automático
- ✔ Recomendado para usinagem de alumínio
- ✔ Portátil, leve e rápido
- ✔ Maquinação de discos a partir de Ø 350 mm

Opções

- ✔ Outros aparelhos com dispositivos angulares para: 22,5° | 25° | 35° | 37,5° | 45°
- ✔ Rolos de plástico para evitar marcas de material

Dados técnicos

	CHP 7	CHP 12
Motor	0,55 kW	2,2 kW
Energia	400 V, 50 Hz	400 V, 50 Hz
Largura máx. de chanfro	10 mm	17 mm
Ajuste dos ângulos	30°	30°
Velocidade do chanfro	1,6 m/min	2,6 m/min
Espessura da chapa	3 bis 16 mm	6 bis 40 mm
Largura da chapa	min. 55 mm	min. 55 mm
Peso	45 kg	65 kg
N.º de artigo	35333	24353

Material fornecido

- ✔ 3 fresas para aço ligado (1 já montada)
- ✔ 1 dispositivo angular para 30°
- ✔ 1 dispositivo para chanfrar tubos
- ✔ 1 conjunto de terminais de parafuso: 12-13, 18-19 e 24-26 mm
- ✔ 1 conjunto de chaves Allen: 5 e 6 mm
- ✔ Manual de instruções

- ✔ Fresa para aço inoxidável e alumínio
- ✔ Estrutura inferior móvel
- ✔ Peça sobressalente para folhas pequenas: Largura do painel 20 - 25 - 32 e 40 mm

CHP 21G

Fresagem automática de arestas de soldadura

A máquina automática de corte de arestas de soldadura CHP 21G foi concebida para utilização estacionária e portátil para a preparação de soldas.

O ajuste integrado do ângulo infinitamente variável da CHP 21G permite um ajuste fácil e individual do ângulo do bisel em qualquer altura.



CHP 21G



Âmbitos de aplicação

- ▶ Funcional para oficina e construção
- ▶ Ideal para chanfrar aço e metais não ferrosos
- ▶ Preparação de soldas K, V, X, Y - Chanfraduras



Características

- ✔ Ajuste de ângulo infinitamente ajustável
- ✔ Gama de ângulos de bisel infinitamente ajustáveis
- ✔ Adequado para funcionamento contínuo
- ✔ Maquinação de discos a partir de Ø 350 mm

Opções

- ✔ Rolos de plástico para evitar marcas de material

Dados técnicos

	CHP 21G
Motor	3,0 kW
Energia	400 V, 50 Hz
Largura máx. de chanfro	28 mm
Ajuste dos ângulos	20° bis 45°
Velocidade do chanfro	1,7 m/min
Largura da chapa	min. 70 mm
Espessura da chapa	9 bis 40 mm
min. Diâmetro interior do tubo	Ø 150 mm
Largura da chapa	min. 70 mm
Peso	450 kg
N.º de artigo	75133

Material fornecido

- ✔ Carro móvel
- ✔ 3 fresas (1 já montada)
- ✔ 1 conjunto de terminais de parafuso: 24-27, 30-32 e 32-36 mm
- ✔ 1 conjunto de chaves Allen: 4, 6, 8 e 14 mm
- ✔ 1 chave dinamométrica
- ✔ Manual de instruções

ASO 900 | ASO 900 Plus | ASO 900 Plus-Bigger

Fresadora para arestas, automática

As fresadoras automáticas para arestas podem facilmente aplicar grandes chanfros de soldadura em ângulos de 15° - 80°. Estas máquinas são muito resistentes e mostram a sua força em qualquer material. A vida útil extremamente elevada das ferramentas é alcançada através de fresagem a baixa velocidade.

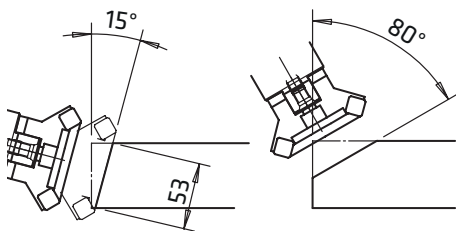

ASO 900 Plus-Bigger

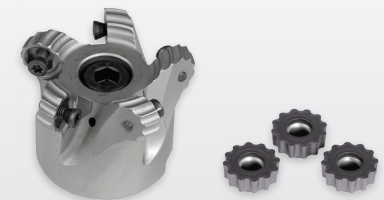

Encontrará mais acessórios no nosso **catálogo de acessórios**.



WATCH NOW!

Âmbitos de aplicação

- ▶ Especialmente adequado para peças de trabalho pesadas, longas e grandes
- ▶ Aplicável universalmente para todos os materiais e para funcionamento contínuo
- ▶ De preferência móvel em carrinhos de roletas, mas também com apoio de grua ou estacionárias

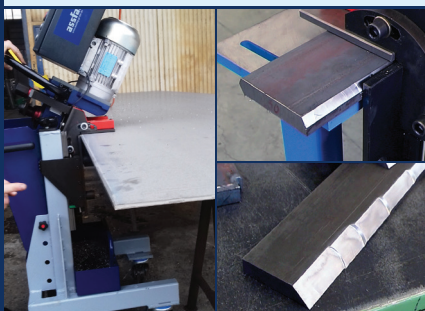

Características

- ⌚ Muito boa vida útil da ferramenta e desempenho de corte mesmo com material inoxidável
- ⌚ Facilmente ajustável à espessura do material, ângulo de chanfro e altura de trabalho
- ⌚ Regulação automática de alimentação, dependendo do material de 0 -1,4 m/min.
- ⌚ Construção robusta em aço fundido, mesa de trabalho temperada com rolos-guia
- ⌚ Altura de trabalho 800 - 980 mm

Opções

- ⌚ Regulação da velocidade
- ⌚ Cabeça de desbaste RC 16
- ⌚ Cabeça de corte WSX para peças de trabalho < 8mm e chanfrados mais pequenos
- ⌚ Versão especial para espessuras de peças de trabalho: 8 - 100 mm, 8 - 200 mm ou < 8mm

Material fornecido

- ⌚ Chave Allen 8 mm e 10 mm
- ⌚ Cabo elétrico sem ficha
- ⌚ Manual de instruções
- ⌚ Ajuste automático da espessura da peça em caso de ASO 900 Plus-Bigger

Dados técnicos

	ASO 900	ASO 900 Plus	ASO 900 Plus-Bigger
Motor	4,0 kW 750 rpm	4,0 kW 750 rpm	5,5 kW 0-750 rpm
Energia	400 V, 50/60Hz	400 V, 50/60Hz	400 V, 50/60Hz
largura máxima do chanfro	55 mm	55 mm	77 mm
Ajuste dos ângulos	15° - 60°	15° - 80°	15° - 80°
Avanço automático	0 - 1,4 m/min	0 - 1,4 m/min	0 - 1,4 m/min
Espessura da peça de trabalho	8 - 60 mm	8 - 60 mm	4 - 100 mm
Peso	175 kg	215 kg	330 kg
N.º de artigo	42699	63133	64909

ASO 930 | ASO 930 Plus

Fresadora para arestas, automática

Com a ASO 930 | ASO 930 Plus é agora também possível fresar a face e a parte inferior da peça de trabalho. A peça já não precisa de ser virada. A vida útil extremamente elevada das ferramentas é alcançada através de fresagem a baixa velocidade.

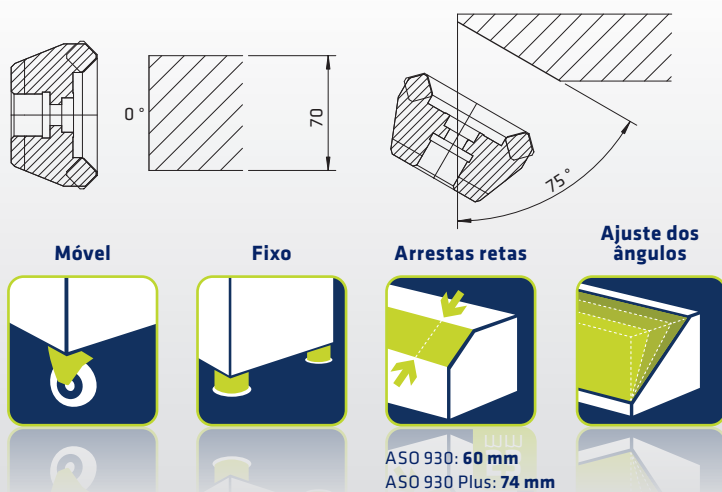

ASO 930 Plus

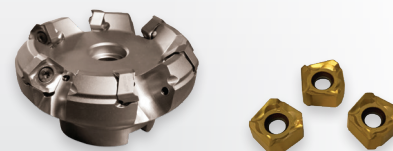

Encontrará mais acessórios no nosso **catálogo de acessórios**.

Âmbitos de aplicação

- ▶ Especialmente para peças de trabalho pesadas, longas e grandes
- ▶ Fresagem frontal e inferior a um ângulo de 0° - 76° com larguras de fresagem até 74 mm
- ▶ De preferência móvel em carrinhos de roletes, mas também com apoio de grua ou estacionárias

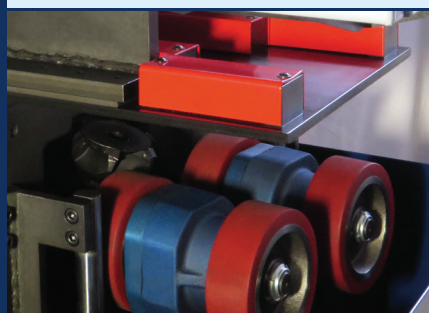

Características

- ⌚ Ajuste fácil do chanfro e do ângulo
- ⌚ Regulação automática de alimentação, dependendo do material de 0 - 1,2 m/min
- ⌚ Estrutura robusta em aço fundido
- ⌚ Mesa de trabalho temperada com rolos-guia
- ⌚ Altura de trabalho 820 - 970 mm

Opções

- ⌚ Regulação da velocidade
- ⌚ Cabeça de desbaste RC 16
- ⌚ Cabeça de corte WSX para peças de trabalho < 8mm e chanfrados mais pequenos
- ⌚ Versão especial para espessuras de peças de trabalho: 8 - 100 mm ou < 8 mm

Material fornecido

- ⌚ Chave Allen 8 mm e 10 mm
- ⌚ Cabo elétrico sem ficha
- ⌚ Manual de instruções
- ⌚ Ajuste automático da espessura da peça de trabalho em caso de ASO 930 Plus

Dados técnicos

	ASO 930 ⌚	ASO 930 Plus ⌚
Motor	5,5 kW 750 rpm	5,5 kW 0-900 rpm
Energia	400 V, 50/60Hz	400 V, 50/60Hz
largura máxima do chanfro	59 mm	74 mm
Ajuste dos ângulos	0° - 60°	0° - 75°
Espessura da peça de trabalho	8 - 60 mm	8 - 70 mm
Peso	205 kg	380 kg
N.º de artigo	60269	67019

ASO 910

Fresadora para arestas, automática

A fresadora automática de bordos ASO 910 domina a fresagem de entalhes ou a reinicialização de revestimentos com cores vivas. Graças à sua conceção robusta, a máquina atinge uma largura de fresagem até 50 mm e uma profundidade de entalhe até 15 mm. Esta máquina é única nesta categoria de desempenho.

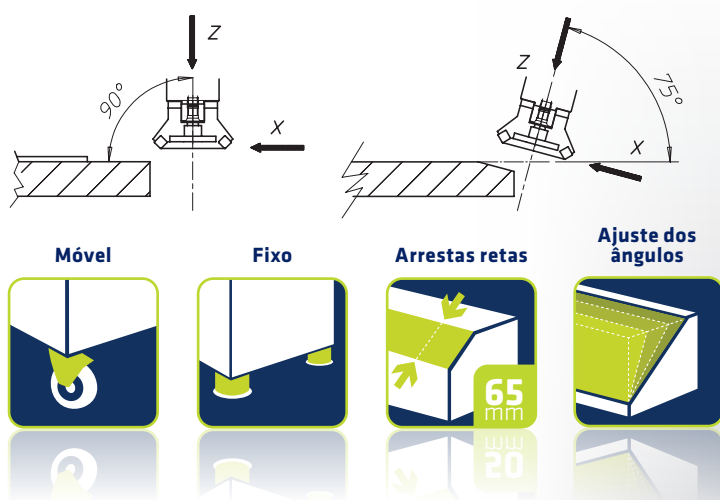

ASO 910



Encontrará mais acessórios no nosso **catálogo de acessórios**.

Âmbitos de aplicação

- ▶ Especialmente adequada para peças de trabalho pesadas, longas e grandes
- ▶ Adequada universalmente para todos os materiais e para funcionamento contínuo
- ▶ Fresagem de entalhes ou ligeira chanfradura num ângulo de 90° - 75° em relação à vertical
- ▶ De preferência móvel em carrinhos de roletas, mas também com apoio de grua ou estacionárias

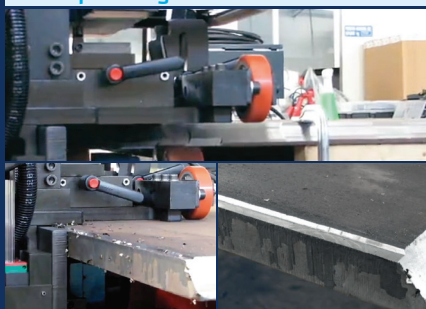

Características

- ⌚ Alimentação no eixo X e Z, bem como ajuste fácil do ângulo de chanfro
- ⌚ Regulação automática de alimentação, dependendo do material de 0 - 1,4 m/min
- ⌚ Estrutura robusta em aço fundido, mesa de trabalho temperada com rolos-guia
- ⌚ Altura de trabalho 930 - 1.120 mm

Opções

- ⌚ Podem ser usadas fresas de face, canto ou raio, dependendo da extremidade do entalhe
- ⌚ Versão especial para maiores espessuras de chapa
- ⌚ Versão especial para espessuras de peças de trabalho: 8 - 220 mm
- ⌚ Extensão da alimentação do eixo X para 100 mm

Material fornecido

- ⌚ Chave Allen 8 mm e 10 mm
- ⌚ Cabo elétrico sem ficha
- ⌚ Manual de instruções
- ⌚ Ajuste automático da espessura da peça de trabalho

Dados técnicos

ASO 910 ⌚

Motor	5,5 kW 0 - 900 rpm
Energia	400 V, 50/60 Hz
alimentação máx. no eixo X / Z	65 mm / 15 mm
Ajuste dos ângulos	90° - 75°
Espessura da peça de trabalho	8 - 100 mm
Peso	390 kg
N.º de artigo	64247

ASO 920

Fresadora para arestas, automática

Os chanfros de soldadura mais pesados - também em forma de tulipas - podem ser fresados eficientemente com o ASO 920. Esta fresadora automática para arestas é convincente nesta liga de desempenho.

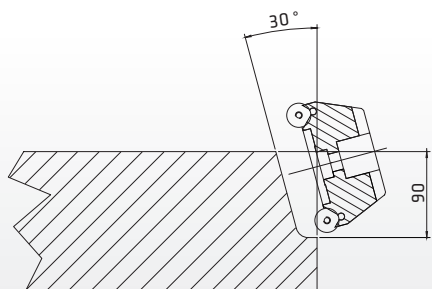

Móvel



Fixo



Arestas retas



Ajuste dos ângulos



ASO 920



Encontrará mais acessórios no nosso **catálogo de acessórios**.

Âmbitos de aplicação

- ▶ Especialmente adequada para peças de trabalho pesadas, longas e grandes
- ▶ Adequada universalmente para todos os materiais e para funcionamento contínuo
- ▶ Fresagem da forma da tulipa num ângulo de 0° - 35° em relação à vertical
- ▶ De preferência móvel em carrinhos de roletes, mas também com apoio de grua ou estacionárias



Características

- ⌚ Ajuste fácil do chanfro e do ângulo
- ⌚ Regulação automática de alimentação e velocidade em função do material de 0 - 1,2 m/min
- ⌚ Alimentação em Z até um máximo de 90 mm possível
- ⌚ Alimentação em X até um máximo de 90 mm possível
- ⌚ Construção robusta em aço fundido, mesa de trabalho temperada com rolos-guia
- ⌚ Altura de trabalho 920 - 1.110 mm

Material fornecido

- ⌚ Chave Allen 8 mm e 10 mm
- ⌚ Cabo elétrico sem ficha
- ⌚ Manual de instruções
- ⌚ Ajuste automático da espessura da peça de trabalho

Dados técnicos

ASO 920 ⌚

Motor	5,5 kW 0 - 900 rpm
Energia	400 V, 50/60Hz
alimentação máx. no eixo X / Z	90 m
Ajuste dos ângulos	0° - 35° em relação à vertical
Espessura da peça de trabalho	8 - 100 mm
Peso	420 kg
N.º de artigo	58725

BKE 550

Máquina de rebarbamento de chapa metálica

A máquina compacta de rebarbamento chapa metálica é adequada para rebarbar arestas de chapa retas - isto é, aresta superior e inferior numa só passagem.



BKE 550

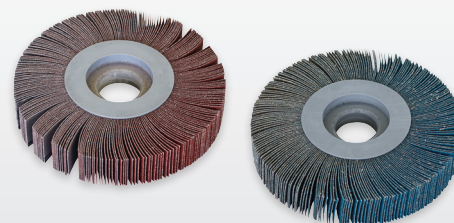

Encontrará mais acessórios no nosso **catálogo de acessórios**.

Âmbitos de aplicação

- ▶ Rebarbamento de arestas de chapa retas de ambos os lados numa única operação
- ▶ Pode ser utilizado para chapas pequenas em operação horizontal e chapas grandes em operação vertical
- ▶ Universal para todos os materiais com uma espessura de 1 - 5 mm



Características

- ⌚ Estrutura estável e portátil em chapa metálica com dispositivo de aspiração
- ⌚ Rodas abrasivas reguláveis através de volante manual
- ⌚ Calha de paragem para ajustamento da espessura da chapa
- ⌚ Utilização fácil
- ⌚ Regulação da velocidade

Opções

- ⌚ Rebolos de lamelas para aço ou aço inoxidável com diferentes tamanhos de grão
- ⌚ Aspiração de pó

Material fornecido

- ⌚ Paragem longitudinal
- ⌚ 2 x rebolos de lamelas
- ⌚ Bico de aspiração
- ⌚ Manual de instruções

Dados técnicos

BKE 550

Motor	0,2 kW 1.400 + 2.800 rpm
Tamanho da mesa	550 x 160 mm
Energia	400 V, 50 Hz
largura máxima do chanfro	1 mm
Espessura da chapa	1 - 5 mm
Dimensões (C×L×A)	550 × 380 × 400 mm
Peso	38 kg
N.º de artigo	45373

AF 165

Máquina de rebarbamento com rebolo

A sua especialidade é a remoção de rebarbas de serra e rebarbas de desbaste grosseiro para que as peças possam ser posteriormente processadas e possam ser manuseadas com segurança. A retificação rápida e de baixo custo de arestas é alcançada com discos de lixa lamelares, rebolos CBN ou de diamante.



AF 165

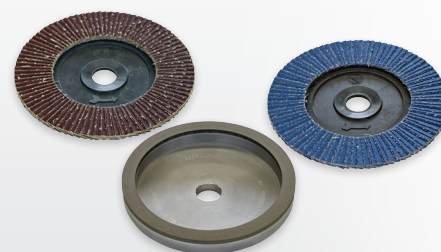

Encontrará mais acessórios no nosso **catálogo de acessórios**.

Âmbitos de aplicação

- ▶ Espessura mínima da peça de trabalho é de 3 mm
- ▶ Adequado para aços, alumínio, latão, cobre, plásticos, desde plástico macio a vidro acrílico, madeira e muito mais
- ▶ Para aços temperados
Rebolas CBN
- ▶ Para metais duros
Rebolas diamantados

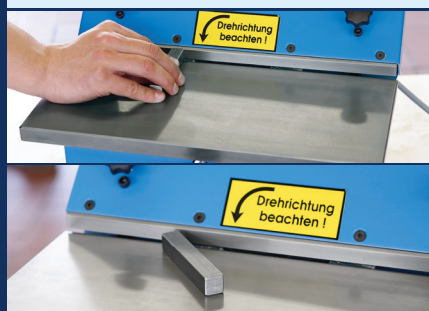

Características

- ✔ Utilização fácil
- ✔ Mudança de ferramenta simples
- ✔ Ajuste de chanfro contínuo
- ✔ Calhas de guia temperadas
- ✔ Local de trabalho limpo através de uma possível extração

Opções

- ✔ Ampliação da mesa
- ✔ Aspiração de pó
- ✔ Discos de lixa lamelar para aço ou aço inoxidável com diferentes tamanhos de grão
- ✔ Rebolas CBN e diamantados

Material fornecido

- ✔ Discos de lixa lamelar com liga especial
- ✔ Bico de aspiração
- ✔ Manual de instruções

Dados técnicos

AF 165

Motor	0,37 kW 2.800 rpm
Tamanho da mesa	180 x 370 mm
Energia	400 V, 50/60 Hz
largura máxima do chanfro	1 mm
Disco de lixa lamelar	ø 165 mm
Dimensões (C×L×A)	370 x 520 x 320 mm
Peso	24 kg
N.º de artigo	19281

KSM 125 | KSM 130

Lixadeira para arestas para arestas retas

As lixadeiras são adequadas para o rebarbar e chanfrar de forma precisa arestas retas em materiais duros. Estão disponíveis com dispositivo de lapidação por via húmida ou extração de pó.

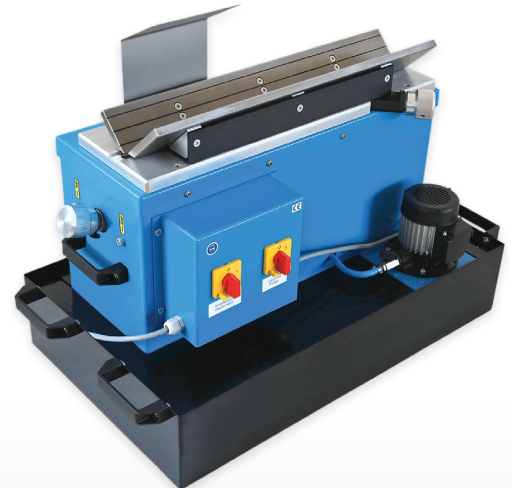

KSM 130



KSM 125 com estrutura inferior e aspiração integrada



Encontrará mais acessórios no nosso **catálogo de acessórios**.

Âmbitos de aplicação

- ▶ **Materiais temperados e duros entre 40-65 HRC**

Características

- ✔ Estrutura estável com parafuso de ajuste do rebolo
- ✔ Refrigeração a água para rebolo e peça de trabalho
- ✔ Prisma em V com ajuste de chanfro de micrómetro
- ✔ Ajuste axial do rebolo
- ✔ Rebolo cónico e estável de 2 zonas para remoção de material forte

Opções

- ✔ Estrutura inferior móvel
- ✔ Aspiração de pó (só para KSM 125)

Material fornecido

- ✔ Acessórios padrão
- ✔ Rebolo
- ✔ Manual de instruções
- ✔ Bico de aspiração (só para KSM 125)
- ✔ Bandeja de água e bomba (só para KSM 130)



Dados técnicos

	KSM 125	KSM 130
Motor	0,75 kW 2.890 rpm	0,75 kW 2.890 rpm
Energia	400 V, 50/60 Hz	400 V, 50/60 Hz
Vc	700 - 1.100 m/min	700 - 1.100 m/min
largura máxima do chanfro	5 mm	5 mm
Rebolo cónico	ø mín. 80 mm, máx. 125 mm	ø mín. 80 mm, máx. 125 mm
Dimensões (CxLxA)	640 x 300 x 400 mm	700 x 650 x 400 mm
Peso	85 kg	95 kg
N.º de artigo	15990	60715

Speedy Prisma 210-PSL

Máquina de rebarbamento com mesa deslizante

Esta máquina de rebarbamento é uma máquina de mesa simples e estáveis com uma mesa deslizante prismático para a usinagem racional e precisa de arestas longitudinais em peças pequenas e muito pequenas..



Speedy Prisma 210-PSL

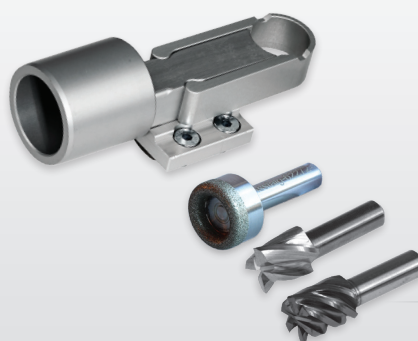

Encontrará mais acessórios no nosso **catálogo de acessórios**.

Âmbitos de aplicação

- ▶ Chanframento sem rebarbas de pequenas peças de precisão a partir de 1 mm de espessura em precisão quase retificada
- ▶ Adequada universalmente para todos os materiais e para funcionamento contínuo
- ▶ Fresas de carboneto sólido para todas as peças não temperadas
- ▶ Pino de retificação CBN para aço temperado
- ▶ Pino de retificação diamantado para metais duros e vidro

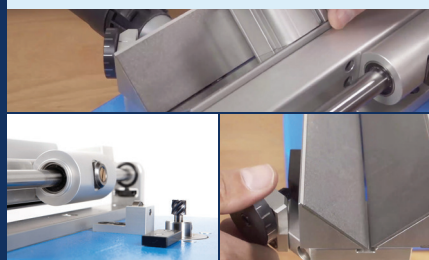

Características

- ☑ Chanfros de precisão de proteção da superfície até 2 mm (sem riscos na peça de trabalho!)
- ☑ Utilização fácil
- ☑ Mudança de ferramenta rápida
- ☑ Regulação de velocidade para o processamento de diferentes materiais
- ☑ Mesa deslizante montado em rolamentos para fresagem sem tagarelar

Opções

- ☑ Bico de aspiração
- ☑ Aspiração

Material fornecido

- ☑ Chave Allen 2,5 mm
- ☑ Cortador de prismas
- ☑ Manual de instruções

Dados técnicos

Speedy Prisma 210-PSL ☑

Motor	0,14 kW 10.000 - 30.000 rpm
Energia	230 V, 50 Hz
largura máxima do chanfro	2 mm
Dimensões (CxLxA)	320 x 200 x 180 mm
Peso	8,5 kg
N.º de artigo	46069

FS 5

Máquina de rebarbamento com prisma em V

A FS 5 é uma fresadora para arestas estável e extremamente rentável com cabeça de corte. Arestas retas das peças de trabalho cuboídes podem ser chanfrados rapidamente. O prisma em V é articulado para a mudança da placa giratório.



FS 5



Encontrará mais acessórios no nosso **catálogo de acessórios**.

Âmbitos de aplicação

- ▶ Espessura mínima da peça de trabalho é de 3 mm
- ▶ Chanfros limpos e sem rebarbas num só corte
- ▶ Adequado para quase todos os materiais
- ▶ Ciclo de trabalho cerca de 30% /h

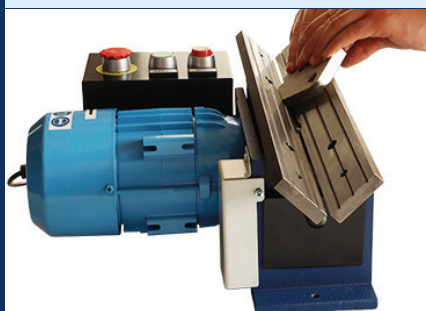

Características

- ☑ Manuseamento fácil
- ☑ Calhas de guia estáveis
- ☑ Mudança rápida de cabeça de corte e das inserções

Material fornecido

- ☑ Cabeça de corte equipada com pastilhas
- ☑ Gaveta de aparas
- ☑ Manual de instruções

Dados técnicos

FS 5 ☑

Motor	0,37 kW 2.800 rpm
Energia	230 V, 50/60 Hz
largura máxima do chanfro	3 mm
Ajuste dos ângulos	45 °
Dimensões (CxLxA)	400 × 325 × 170 mm
Peso	19 kg
N.º de artigo	41408

ASO 850-K

Máquina de rebarbamento com prisma em V para arestas retas

A fresadora para arestas estável e simples foi concebida para rebarbar e fresar arestas de peças pequenas a grandes a partir de 2 mm de espessura. Graças à interação otimizada da cabeça de corte e das pastilhas, a máquina assegura um desempenho de chanfro sem tagarelice, limpo e consistente até 3 mm x 45° num só corte.



ASO 850-K com estrutura inferior

Fixo



Arrestas retas



ASO 850-K com módulo de alimentação



Encontrará mais acessórios no nosso **catálogo de acessórios**.

Âmbitos de aplicação

- ▶ Para chanfrados de 45° visualmente atraentes
- ▶ Universal, para uso contínuo e robusto
- ▶ Maior vida útil da ferramenta devido ao avanço automático das peças de trabalho
- ▶ Maior segurança no trabalho devido ao avanço automático das peças de trabalho



Características

- ⌚ Ajuste de chanfro definido através de parafuso micrómetro
- ⌚ Chanframento sem esforço devido à baixa pressão de corte
- ⌚ Estrutura estável de fundição com gaveta de aparas
- ⌚ Calhas de guia resistentes ao desgaste, temperadas e retificadas
- ⌚ Grande variedade de diferentes inserções, para diferentes materiais

Opções

- ⌚ Estrutura inferior móvel
- ⌚ Avanço automático
- ⌚ Rebolo de corindo ou CBN para peças de trabalho temperadas
- ⌚ Regulação da velocidade contínua 0 - 10.000 rpm

Material fornecido

- ⌚ Chave Allen 4 mm e 8 mm
- ⌚ Manual de instruções

Dados técnicos

ASO 850-K ⌚

Motor	0,75 kW 0 - 6.000 rpm
Energia	230 V, 50/60 Hz
Largura máxima do chanfro	5 mm
Ajuste dos ângulos	45°
Dimensões (CxLxA)	640 x 450 x 540 mm
Peso	57 kg
N.º de artigo	67273

ASO 650 | ASO 650-WSL

Lixadeira para arestas com prisma em V para arestas retas

O rebarbamento e chanframento de peças maiores é feito facilmente à mão. Também é possível o arredondamento das arestas em uso com inserções de raio. A regulação da velocidade é muito útil no tratamento de alumínio ou aço inoxidável.

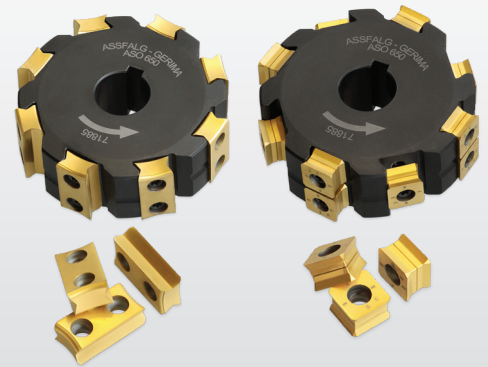

Âmbitos de aplicação

- ▶ Espessura mínima da peça de trabalho é de 2 mm
- ▶ Chanfros limpos e sem rebarbas
- ▶ Adequado para um uso robusto e contínuo
- ▶ Para a preparação de soldas
- ▶ Para peças curtas ou finas com menos de 5 mm, as calhas de guia devem ser rodadas e inseridas com uma folga de corte de 2 mm

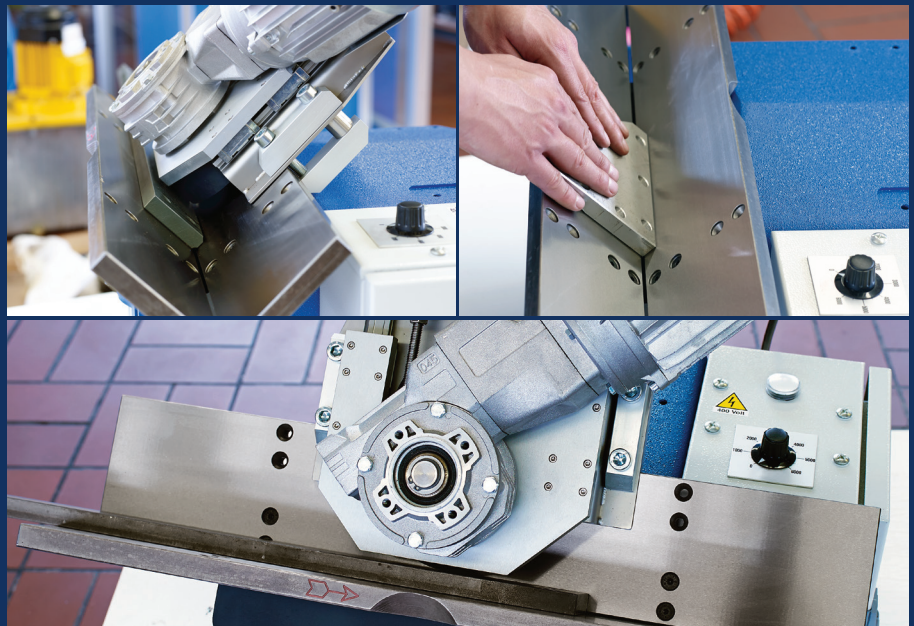



ASO 650

Vantagens profissionais

- ▶ Ajuste axial da cabeça de corte para utilização da pastilha
- ▶ Ajuste de chanfro através de parafuso micrômetro
- ▶ Para o uso contínuo

Encontrará mais acessórios no nosso **catálogo de acessórios**.

Características

- ✔ Estrutura estável de fundição com gaveta de aparas
- ✔ Calhas de guia resistentes ao desgaste, temperadas e retificadas
- ✔ Ajuste de chanfro preciso através de parafuso micrômetro
- ✔ Diferentes inserções para diferentes materiais
- ✔ Longa vida útil da ferramenta devido a pastilhas estáveis de 4 arestas e corte circunferencial

Opções

- ✔ Avanço automático
- ✔ Pastilhas de raio R1,2-6 mm

Material fornecido

- ✔ Chave Allen 4 mm
- ✔ Fresa de disco KX/DL equipada com pastilhas
- ✔ Manual de instruções

Dados técnicos

	ASO 650	ASO 650-WSL
Motor	0,95 kW 2.800 rpm	0,95 kW 0 - 6.000 rpm
Energia	400 V, 50/60 Hz	400 V, 50/60 Hz
largura máxima do chanfro	5 mm	7 mm
Ajuste dos ângulos	45 °	15 ° - 45 °
Dimensões (CxLxA)	500 x 480 x 320 mm	600 x 500 x 320 mm
Peso	52 kg	60 kg
N.º de artigo	10229	10230



ASO 650-WSL

ASO 160-M | ASO 160-MSL

Lixadeira para arestas com prisma em V para arestas retas

O chanframento de chapas finas, material sólido ou perfis de tubos não é um problema para as máquinas. Quer se trate de peças pequenas ou de material de barras, é fresada uma superfície de qualidade consistentemente boa. Isto torna-os indispensáveis em toda a produção metalúrgica em peça única e em série.



Encontrará mais acessórios no nosso **catálogo de acessórios**.

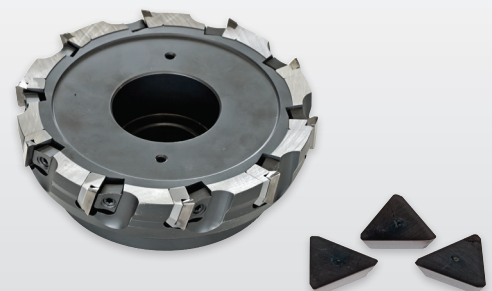

Âmbitos de aplicação

- ▶ Espessura mínima da peça de trabalho é de 1 mm
- ▶ Adequado para aços, máx. 1.000 N/mm², alumínio, latão, cobre, plásticos, desde plástico macio a vidro acrílico, madeira e muito mais
- ▶ Rebarbamento de peças até à preparação de soldas
- ▶ Para chanfrar sem teia residual (fio de faca)

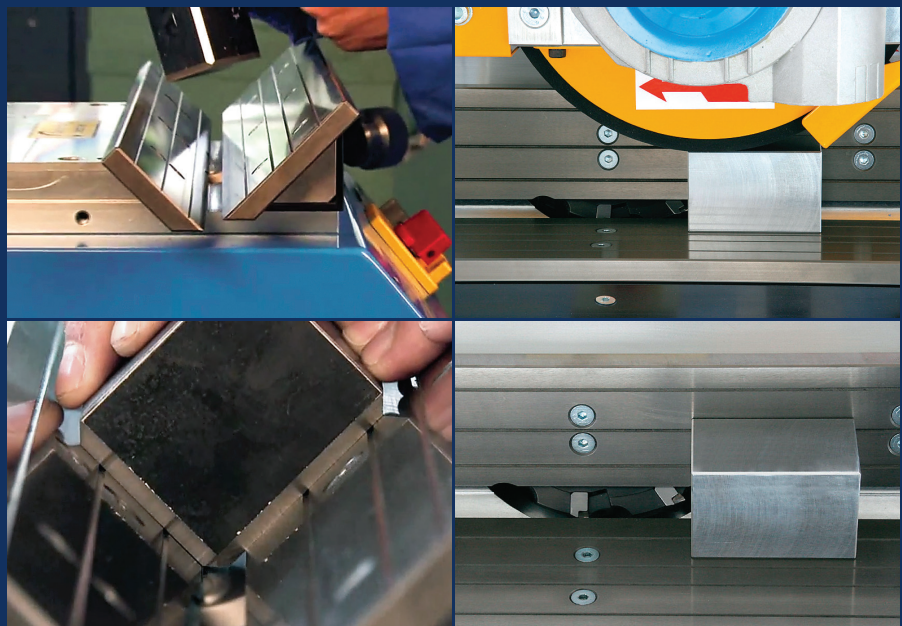



ASO 160-MSL com trem de aterragem e módulo de alimentação

Vantagens profissionais

- ▶ Chanframento de arestas vivas possível, ou seja, uma peça de 3 mm de espessura pode ser fornecida com um chanfro de 3 mm x 45
- ▶ Pequenas peças podem ser fácil e rapidamente processadas à mão
- ▶ Peças mais longas são chanfradas com a ajuda do avanço automático
- ▶ Qualidade de superfície consistentemente boa

Características

- ✔ Ajuste de chanfro através de parafuso micrómetro
- ✔ Regulação da velocidade na ASO 160-MSL
- ✔ Mudança de ferramenta simples
- ✔ Prisma em V para uma orientação ideal das peças de trabalho
- ✔ Calhas de guia temperadas e retificadas
- ✔ Pressão de corte suave

Opções

- ✔ Estrutura inferior móvel com grandes rolos de borracha e gaveta de aparas integrada
- ✔ Avanço automático para a produção e processamento em série de material plano
- ✔ Tapetes rolantes em V para estender as calhas de guia

Material fornecido

- ✔ Chave Allen 5 mm e 6 mm
- ✔ Chave Torx T 20
- ✔ Bloco de alumínio para o tratamento de faces de frente
- ✔ Cabeça de corte de plantas equipada com pastilhas
- ✔ Tubo de ejeção de aparas (só na ASO 160-MSL)
- ✔ Manual de instruções

Dados técnicos

	ASO 160-M	ASO 160-MSL
Motor	1,5 kW 2.800 rpm	1,5 kW 1.000 – 4.000 rpm
Energia	400 V, 50 Hz	400 V, 50 Hz
largura máxima do chanfro	10 mm	10 mm
Ajuste dos ângulos	45 °	45 °
Dimensões (CxLxA)	450 x 380 x 400 mm	450 x 380 x 400 mm
Peso	64 kg	65 kg
N.º de artigo	35035	35141



ASO 160-MSL com trem de aterragem

WKF 170

Fresadora para arestas, ajustável em ângulo

A máquina perfeita para chanfrar peças de pequena a média dimensão e barras. Graças ao seu ajuste dos ângulos de 15° - 60°, ela é utilizada principalmente para a preparação de soldas.



Fresadora automática de arestas ZE 2000/2 de ASSFALG

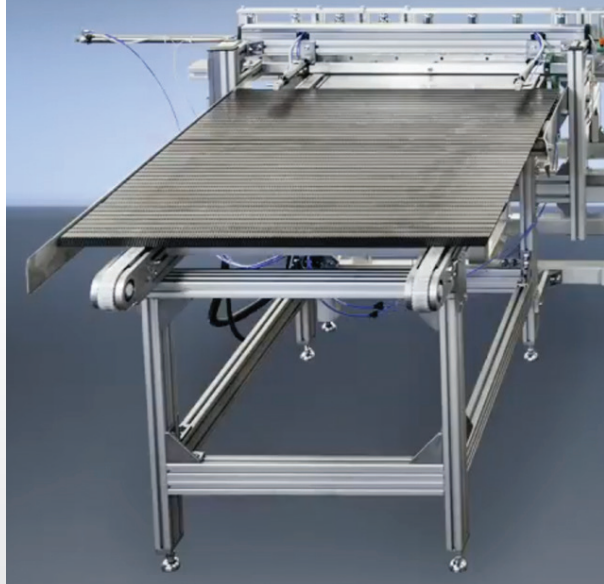

WKF 170 como fresadora automática para arestas com módulo de avanço e transportador de rolos

Âmbitos de aplicação

- ▶ Espessura mínima da peça de trabalho é de 1 mm
- ▶ Adequado para aços, máx. 1.000 N/mm², alumínio, latão, cobre, plásticos, desde plástico macio a vidro acrílico, madeira e muito mais
- ▶ Rebarbamento de peças até à preparação de soldas

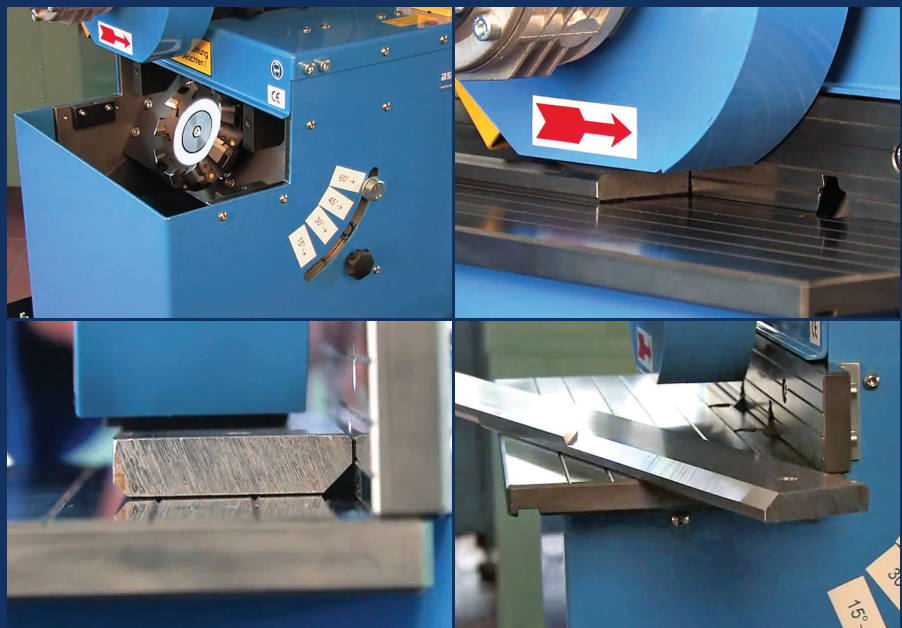

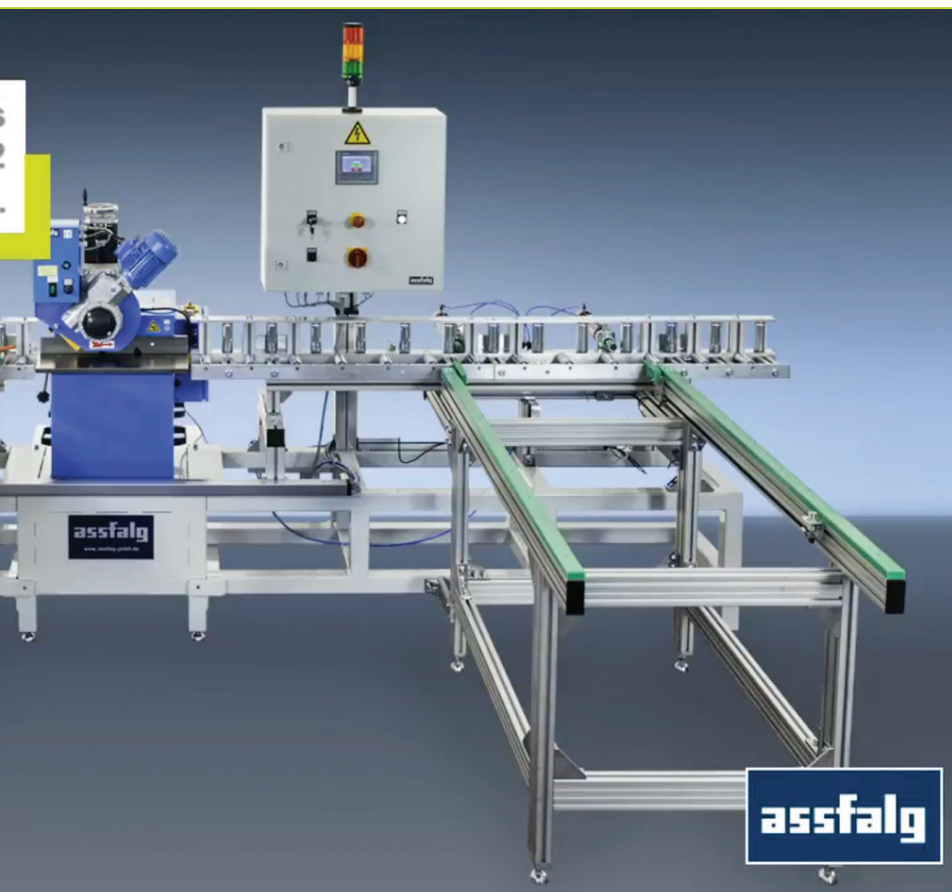

Encontrará mais acessórios no nosso **catálogo de acessórios**.

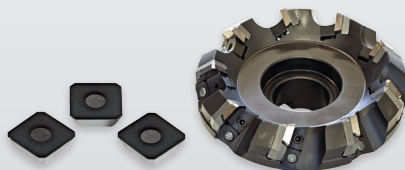

Vantagens profissionais

- ▶ Ajuste dos ângulos simples e rápido
- ▶ Qualidade de superfície consistentemente boa
- ▶ O avanço automático facilita o chanframento
- ▶ Chanframento de arestas vivas possível, ou seja, uma peça de 5 mm de espessura pode ser fornecida com um chanfro de 5 mm x 45°



Características

- ⌚ Ajuste dos ângulos de 15° - 60° (ajuste rápido com pinos de encaixe em passos de 5°)
- ⌚ Ajuste de chanfro através de parafuso micrômetro
- ⌚ Regulação de velocidade para o processamento de diferentes materiais
- ⌚ Mudança de ferramenta simples
- ⌚ Calhas de guia temperadas e retificadas
- ⌚ Pressão de corte suave

Opções

- ⌚ Estrutura inferior móvel com grandes rolos de borracha e gaveta de aparas integrada
- ⌚ Paragem cruzada para a usinagem do lado da face
- ⌚ Paragem longitudinal para orientação segura de peças de série estreitas
- ⌚ Avanço automático para a produção de peças individuais e de série e processamento de barras
- ⌚ Transportadores de rolo para estender as calhas de guia

Material fornecido

- ⌚ Chave Torx T 25
- ⌚ Cabeça de corte de plantas equipada com pastilhas
- ⌚ Manual de instruções

Dados técnicos

WKF 170 ⌚

Motor	3,0 kW 1.000 - 4.000 rpm
Energia	400 V, 50/60 Hz
largura máxima do chanfro	11 mm
Ajuste dos ângulos	15° - 60°
Dimensões (CxLxA)	500 x 500 x 550 mm
Tampo da mesa (CxL)	500 x 180 mm
Peso	100 kg
N.º de artigo	54307



WKF 170 com trem de aterragem e módulo de alimentação

MMB 400 B | MMB 500 L | MMB 600 C

Fresadora para arestas, ajustável em ângulo

Uma elevada taxa de remoção e qualidade de chanfro são as características distintivas destas máquinas. São utilizados principalmente para a soldadura de chanfros de 15° - 65° e também para chanfros óticos em arestas retas, extremidades de tubos e placas.



MMB 400 B

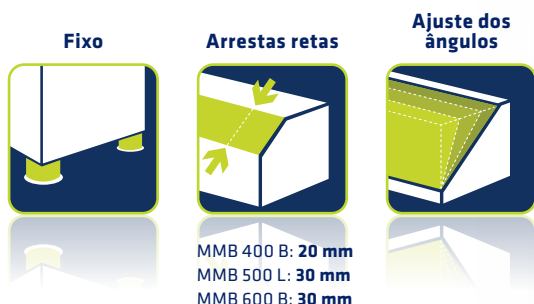

Âmbitos de aplicação

- ▶ Espessura mínima da peça de trabalho é de 3 mm
- ▶ Adequado para aços, máx. 1.000 N/mm², alumínio, latão, cobre, plásticos, desde plástico macio a vidro acrílico, madeira e muito mais
- ▶ Rebarbamento de peças até à preparação de soldas
- ▶ Especialmente adequado para a produção em série

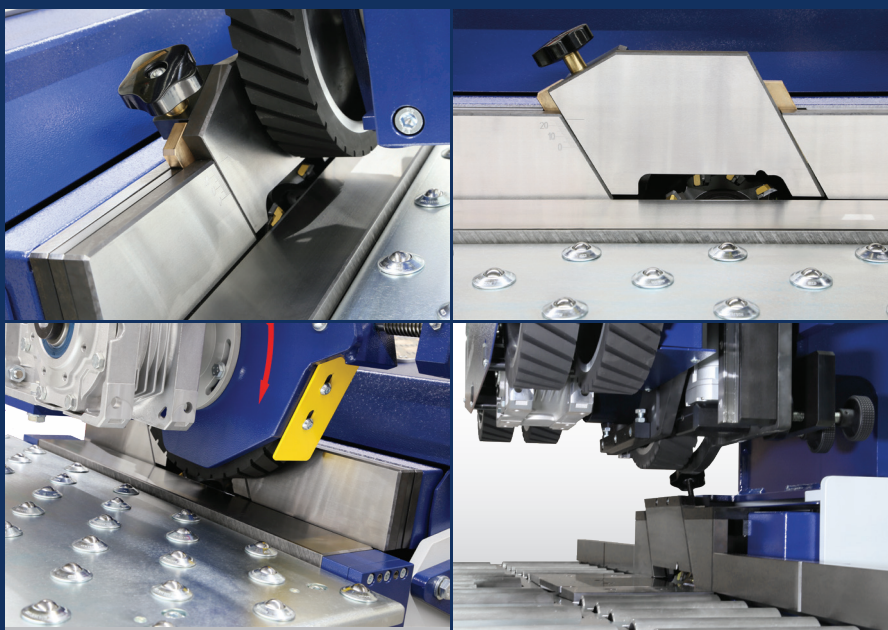



Vantagens profissionais

- ▶ Orientação precisa da peça de trabalho
- ▶ Qualidade de superfície consistentemente boa
- ▶ Orientação automática da peça de trabalho
- ▶ Grande mesa de suporte



Encontrará mais acessórios no nosso **catálogo de acessórios**.

Características

- ✔ Ajuste dos ângulos de 15° - 65°
- ✔ Regulação de velocidade para o processamento de diferentes materiais
- ✔ Velocidade do avanço ajustável
- ✔ Sistema de lubrificação por quantidade mínima
- ✔ MMB 600 C ajuste da altura do avanço motorizado com o toque de um botão
 - Com indicação da espessura do material
 - Com 5 rodas de avanço emborrachadas

Opções

- ✔ Cabeça de corte com pastilhas redondas
- ✔ Modelos especiais para placas e tubos
- ✔ Transportadores de rolos
- ✔ Motor com 7,5 kW (só para MMB 400 B)
- ✔ Mesas especiais para MMB 400 B (C x L): 1250 x 650 mm ou 1600 x 650 mm

Material fornecido

- ✔ Cabeça de corte de plantas equipada com pastilhas
- ✔ Sistema de lubrificação por quantidade mínima
- ✔ Chave Torx T 15
- ✔ Manual de instruções

Dados técnicos

	MMB 400 B	MMB 500 L	MMB 600 C
Motor	5,5 kW 2.000 - 6.000 rpm	7,5 kW 2.000 - 6.000 rpm	7,5 kW 2.000 - 6.000 rpm
Energia	400 V, 50/60 Hz	400 V, 50/60 Hz	400 V, 50/60 Hz
largura máxima do chanfro	20 mm	30 mm	30 mm
Ajuste dos ângulos	25° - 55° / 30° - 60° / 35° - 65°	20° - 50° / 25° - 55° / 30° - 60°	20° - 50° / 25° - 55° / 15° - 60° (leitura digital)
espessura máxima da peça de trabalho	2-100	5-100	5-190
Dimensões (CxLxA)	900 x 1.500 x 1.800 mm	1.510 x 1.490 x 1.750 mm	1.490 x 1.520 x 1.830 mm
Tampo da mesa (CxL)	750 x 490 mm	1.490 x 700 mm	1.490 x 700 mm
Peso	540 kg	770 kg	1.050 kg
N.º de artigo	69203	62871	70985

Speedy Contorno 270-K | Speedy Contorno 270-KSL | Speedy Contorno 320-K | Speedy Contorno 320-KSL

Máquina de rebarbamento para contornos

As fresadoras de arestas estacionárias e de contornos são perfeitas para o tratamento de peças quadradas e redondas com contornos internos e externos planos. São unidades de mesa compactas e práticas que são ideais para utilização em conjunto com máquinas CNC.



Âmbitos de aplicação

- ▶ Para rebarbar e chanfrar com precisão as arestas interiores e exteriores das peças planas
- ▶ Adequado para aços, aços temperados, alumínio, latão, cobre, plásticos, desde plástico macio a vidro acrílico, madeira e muito mais
- ▶ Adequado para funcionamento contínuo

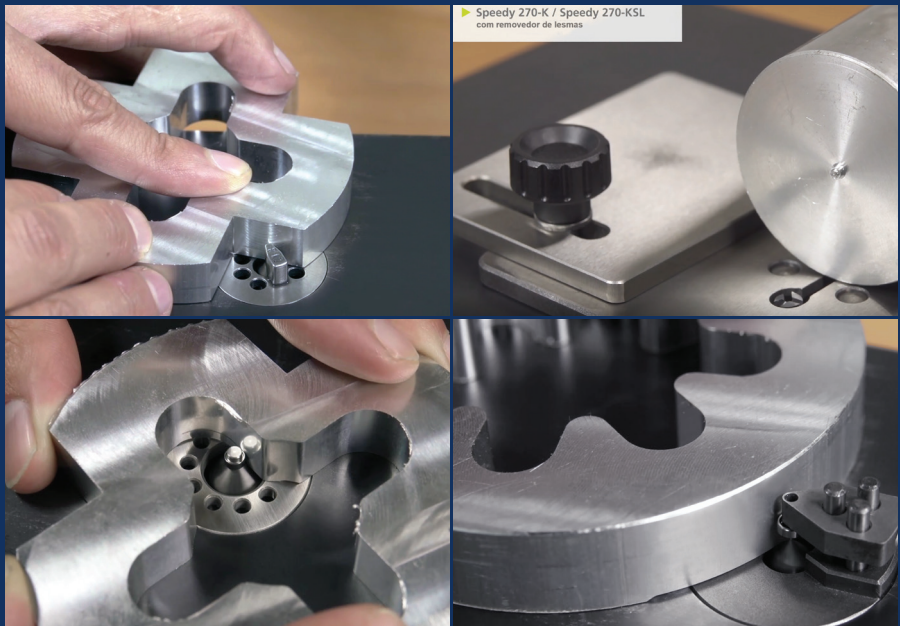



Speedy 320-KSL com régua de paragem

Encontrará mais acessórios
no nosso **catálogo de acessórios**.

Vantagens profissionais

- ▶ Ideal para chanfros até 1 mm x 45
- ▶ Adequado para a usinagem de peças de pequena a média dimensão
- ▶ Tempos de preparação curtos com a máxima flexibilidade
- ▶ Tensão de ponto zero

Características

- ☑ Utilização fácil
- ☑ Mudança de ferramenta rápida
- ☑ Regulação da velocidade (só na Speedy Contorno 270-KSL e Speedy Contorno 320-KSL)
- ☑ O ângulo de corte em bisel pode ser alterado por cortadores de contorno com diferentes ângulos de ponta

Opções

- ☑ Cortador de ponta, raio e chanfro de fresagem com rolamento guia de esferas
- ☑ Prisma de fixação para processamento de arestas retas
- ☑ Conjunto de remoção de lesmas para fresagem facial de lesmas de corte até Ø 1,5 mm no máximo
- ☑ Bico de aspiração
- ☑ Régua de paragem
- ☑ Aspiração com ligação automática
- ☑ Versão especial para processamento de aço inoxidável

Material fornecido

- ☑ Chave Allen 2,5 mm
- ☑ Manual de instruções
- ☑ Cabos para unidades de fornecimento de energia
- ☑ Anel de inserção Furo Ø 8 mm

Dados técnicos

	Speedy Contorno 270-K ☑	Speedy Contorno 270-KSL ☑	Speedy Contorno 320-K ☑	Speedy Contorno 320-KSL ☑
Motor	0,18 kW 21.000 rpm	0,18 kW 12.000-32.000 rpm	0,18 kW 21.000 rpm	0,18 kW 12.000-32.000 rpm
Energia	230 V, 50 Hz	230 V, 25-75 Hz	230 V, 50 Hz	230 V, 25-75 Hz
Largura máxima do chanfro	2 mm	2 mm	2 mm	2 mm
Rolamento de esferas guia	mín. Ø 3 mm	mín. Ø 3 mm	mín. Ø 3 mm	mín. Ø 3 mm
Dimensões (CxLxA)	270 × 170 × 120 mm	270 × 170 × 130 mm	320 × 200 × 140 mm	320 × 200 × 140 mm
Peso	8,6 kg	9 kg	12 kg	13 kg
N.º de artigo	1011	1053	961	938

KKE 1 | KKE 2

Máquina de rebarbamento para contornos

Arrestas retas, furos, ranhuras e ranhuras de brocagem são chanfrados de forma precisa, rápida e fácil. A fixação do prisma para o processamento de arestas retas completa o pacote global. É um grande ajudante a um preço pequeno.



Âmbitos de aplicação

- ▶ Espessura mínima da peça de trabalho é de 1 mm
- ▶ Adequado para aços, aços temperados, alumínio, latão, cobre, plásticos, desde plásticos macios a vidro acrílico, madeira e muito mais
- ▶ Chanframento ou arredondamento de contornos exteriores e interiores
- ▶ Não para uso contínuo, como escova de carbono ciclo de trabalho do motor 50 % /h
- ▶ Aspiração apenas com inserto prismático





KKE 1 com régua de paragem

Encontrará mais acessórios no nosso **catálogo de acessórios**.

Vantagens profissionais

- ▶ Ideal para chanfros até 2 mm x 45
- ▶ Os contornos internos e externos podem ser chanfrados e arredondados
- ▶ Precisão dimensional graças à guia de rolamento ou régua de guia de esferas
- ▶ Sem marcas de aprofundamento
- ▶ Muito boa vida útil das ferramentas de corte de carboneto sólido

Características

- ✔ Unidade de mesa compacta e prática ao lado da fresadora e do torno CNC
- ✔ Ajuste de chanfro exato
- ✔ Regulação de velocidade para o processamento de diferentes materiais
- ✔ O ângulo de corte em bisel pode ser alterado por cortadores de contorno com diferentes ângulos de ponta
- ✔ Mudança de ferramenta rápida

Opções

- ✔ Fixação de prisma para aristas retas
- ✔ Dedo guia para a utilização de cortadores de contorno pontiagudo
- ✔ Aspiração com ligação automática (só para KKE 2)

Material fornecido

- ✔ Régua de paragem, chave de casquilho 17 mm, porca de união, chave Allen 3 mm, pinça de aperto \varnothing 6 mm,
- ✔ Chave de boca 14 mm
- ✔ Anel de inserção com furo \varnothing 8 mm
- ✔ Prisma com bico de aspiração, anel de inserção com furo \varnothing 12 mm, pinça de aperto \varnothing 8 mm, chave Allen 5 mm (só para KKE 2)
- ✔ Manual de instruções

Dados técnicos

	KKE 1	KKE 2
Motor	0,6 kW 8.000 - 24.000 rpm	0,6 kW 8.000 - 24.000 rpm
Energia	230 V, 50/60 Hz	230 V, 50/60 Hz
Largura máxima do chanfro	3 mm	3 mm
Rolamento de esferas guia	mín. \varnothing 3 mm	mín. \varnothing 3 mm
Dimensões (CxLxA)	300 x 250 x 320 mm	300 x 250 x 360 mm
Peso	21,3 kg	24,2 kg
N.º de artigo	22129	29642



KKE 2 (com prisma)

ASO 600-ASL

Máquina de rebarbamento para contornos

A máquina de rebarbamento pequena e compacta fresa ou redonda as arestas com precisão, segurança e facilidade. Deixa chanfrados e raios sobre peças angulares e redondas feitas de uma grande variedade de materiais. A sua universalidade torna-a única.



Âmbitos de aplicação

- ▶ Espessura mínima da peça de trabalho é de 1 mm
- ▶ Adequado para aços, aços temperados, alumínio, latão, cobre, plásticos, desde plásticos macios a vidro acrílico, madeira e muito mais
- ▶ Chanframento ou arredondamento de contornos exteriores e interiores
- ▶ Para funcionamento contínuo

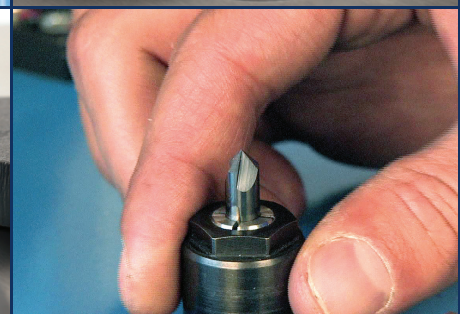
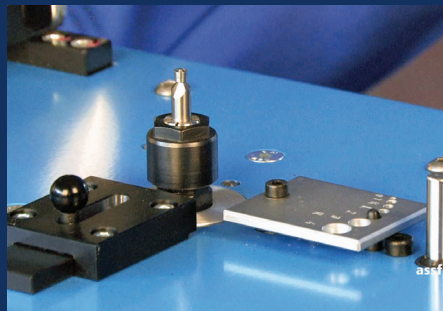



Vantagens profissionais

- ▶ Motor sem escova para uso contínuo
- ▶ Mudança da fresa em poucos segundos
- ▶ Tensão de ponto zero
- ▶ Com bicos de aspiração

ASO 600-ASL com vedação



Encontrará mais acessórios no nosso **catálogo de acessórios**.



Características

- ✔ Unidade de mesa compacta e prática ao lado da fresadora e do torno CNC
- ✔ Ajuste de chanfro exato
- ✔ O ângulo de corte em bisel pode ser alterado por cortadores de contorno com diferentes ângulos de ponta
- ✔ Mudança de ferramenta rápida com tensão de ponto zero
- ✔ Mesa temperada com bicos de aspiração

Opções

- ✔ Fixação de prisma para aristas retas
- ✔ Dedo guia para a utilização de cortadores de contorno pontiagudo
- ✔ Aspiração com ligação automática
- ✔ Fresadoras especiais a pedido

Material fornecido

- ✔ Régua de paragem
- ✔ Chave de boca tamanho 17
- ✔ Anel de inserção com furo \varnothing 12 mm
- ✔ Pinça de aperto \varnothing 6 mm
- ✔ Porca de capa
- ✔ Manual de instruções

Dados técnicos

ASO 600-ASL 📄

Motor	0,25 kW 9.000-21.000 rpm
Energia	230 V, 50/60 Hz
largura máxima do chanfro	3 mm
Rolamento de esferas	mín. \varnothing 3 mm
guia	
Dimensões (CxLxA)	280 x 300 x 205 mm
Peso	21,3 kg
N.º de artigo	68674

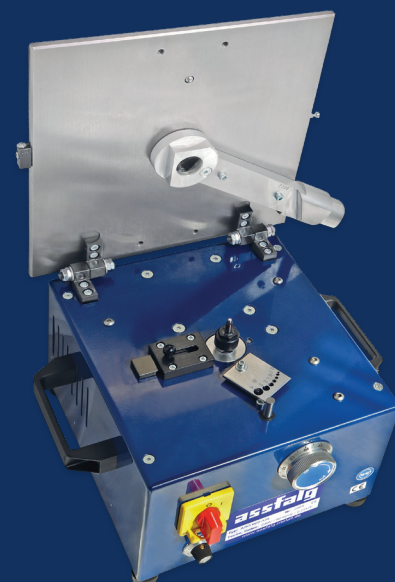

ASO 600-ASL

KKF 4-SL

Fresadora para arestas para contornos

Os rolamentos do fuso instalados sob pré-carga dão à KKF 4-SL uma concentricidade de alta precisão. Podem ser utilizadas tanto fresas de metal duro como fresas de pastilhas, com as quais se pode alcançar uma excelente vida útil da ferramenta.



Âmbitos de aplicação

- ▶ Espessura mínima da peça de trabalho é de 1 mm
- ▶ Adequado para aços, aços temperados, alumínio, latão, cobre, plásticos, desde plásticos macios a vidro acrílico, madeira e muito mais
- ▶ Chanframento ou arredondamento de contornos exteriores e interiores
- ▶ Avanço automático para peças de trabalho maiores





KKF 4-SL com trem de aterragem

Encontrará mais acessórios no nosso **catálogo de acessórios**.

Vantagens profissionais

- ▶ Grande mesa de suporte
- ▶ Muito boa concentricidade
- ▶ Pode ser utilizado em funcionamento contínuo graças à transmissão por correia
- ▶ Mudança da fresa em poucos segundos
- ▶ Com bicos de aspiração
- ▶ Alimentação do cortador através de ajuste do tampo da mesa paralela



WATCH NOW!

Características

- ✔ Ajuste de chanfro exata através de parafuso micrómetro
- ✔ O ângulo de corte em bisel pode ser alterado por cortadores de contorno com diferentes ângulos de ponta
- ✔ Mudança de ferramenta rápida
- ✔ Grande variedade de fresadoras
- ✔ Regulação da velocidade contínua
- ✔ Mesa da máquina temperada com bicos de aspiração

Opções

- ✔ Estrutura inferior móvel com grandes rolos de borracha
- ✔ Fixação de prisma para aristas retas
- ✔ Régua de paragem
- ✔ Dedo guia para a utilização de cortadores de contorno pontiagudo
- ✔ Aspiração
- ✔ Avanço automático
- ✔ Fresa de pastilhas com rolamento de esferas guia a partir de Ø 10 mm

Material fornecido

- ✔ Chave para as pinças de aperto
- ✔ Anel de inserção com furo Ø 30 mm
- ✔ Pinça de aperto Ø 6 mm, 8 mm, 10 mm e 12 mm
- ✔ Porca de capa
- ✔ Manual de instruções

Dados técnicos

KKF 4-SL

Motor	0,55 kW 6.000 - 26.000 rpm
Energia	400 V, 50-60 Hz
Largura máxima do chanfro	4 mm
Rolamento de esferas guia	mín. Ø 6 mm
Dimensões (CxLxA)	490 x 340 x 430 mm
Tampo da mesa	400 x 280 mm
Peso	55,8 kg
N.º de artigo	63368



KKF 4-SL

KKF 3-SL

Fresadora para arestas para contornos

É a nossa fresadora de arestas e contornos mais potente e tem a maior mesa de suporte. As suas robustas fresas de pastilhas são ideais para a usinagem de peças maiores e mais pesadas.



Âmbitos de aplicação

- ▶ Espessura mínima da peça de trabalho é de 2 mm
- ▶ Adequado para aços, máx. 1.000 N/mm², alumínio, latão, cobre, plásticos, desde plástico macio a vidro acrílico, madeira e muito mais
- ▶ Chanframento ou arredondamento de contornos exteriores e interiores

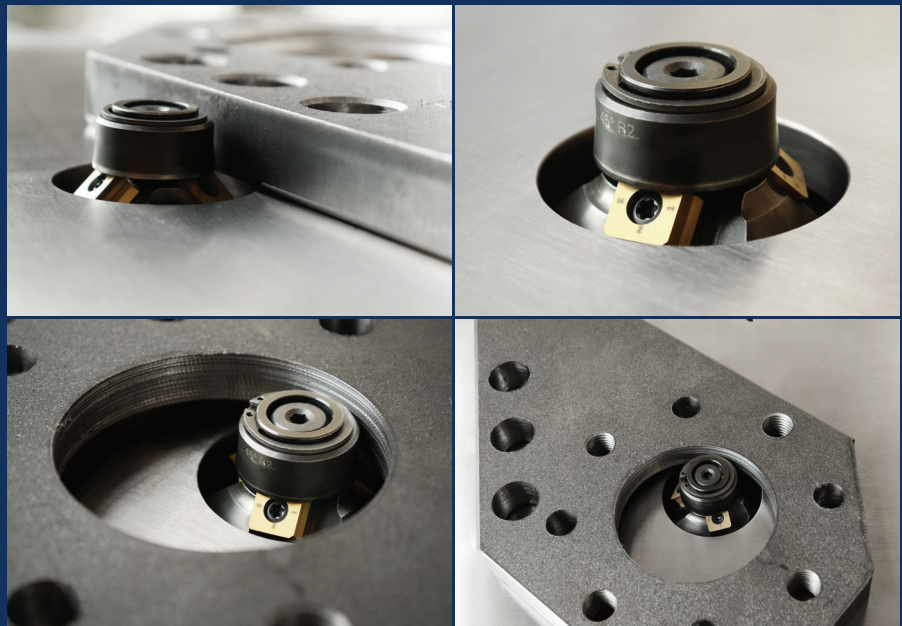



KKF 4-SL com trem de aterragem e módulo de alimentação

Vantagens profissionais

- ▶ Grande mesa de suporte
- ▶ Fresa de pastilhas robusta
- ▶ Para o uso contínuo
- ▶ Alimentação do cortador através de ajuste do tampo da mesa paralela
- ▶ Com bicos de aspiração



Encontrará mais acessórios no nosso **catálogo de acessórios**.

Características

- ✔ Ajuste de chanfro exata através de parafuso micrómetro
- ✔ O ângulo de chanfro pode ser alterado utilizando diferentes fresas de pastilhas
- ✔ Mudança de ferramenta rápida e simples
- ✔ Regulação da velocidade
- ✔ Mesa da máquina temperada com bicos de aspiração

Opções

- ✔ Estrutura inferior móvel com grandes rolos de borracha
- ✔ Aspiração
- ✔ Régua de paragem
- ✔ Fresa de pastilhas com rolamento de esferas guia a partir de $\varnothing 10$ mm
- ✔ Manga de redução para fresa de rebarbamento VHM de 12 mm
- ✔ Inserções de raio R1,2 - R6 mm
- ✔ Avanço automático

Material fornecido

- ✔ Chave Allen 4 mm
- ✔ Chave Torx
- ✔ Anel de paragem para a utilização dos anéis de inserção
- ✔ Manual de instruções

Dados técnicos

	KKF 3-SL
Motor	1,5 kW 1.000 - 7.500 rpm
Energia	400 V, 50 Hz
Largura do chanfro	5 mm
Rolamento de esferas guia	mín. $\varnothing 6$ mm
Cabeça de corte	15° - 90°
Dimensões (CxLxA)	530 x 380 x 400 mm
Tampo da mesa	520 x 330 mm
Peso	66,9 kg
N.º de artigo	55111



KKF 3-SL

M1 Surfacer

Máquina de rebarbar, manual

A máquina de rebarbar é uma máquina de rebarbar operada manualmente que é adequada para vários processos de maquinação, tais como lixar, rebarbar, arredondar arestas e polir superfícies metálicas. O braço giratório pode rodar 180° e permite a montagem simultânea de dois discos de maquinação. A máquina está equipada com um sistema de vácuo que fixa a peça de trabalho na mesa.



Âmbitos de aplicação

- ▶ Lixar, rebarbar, arredondar arestas e polir de peças em aço inoxidável, aço, cobre, latão e alumínio por exemplo, peças a laser, punção e plasma

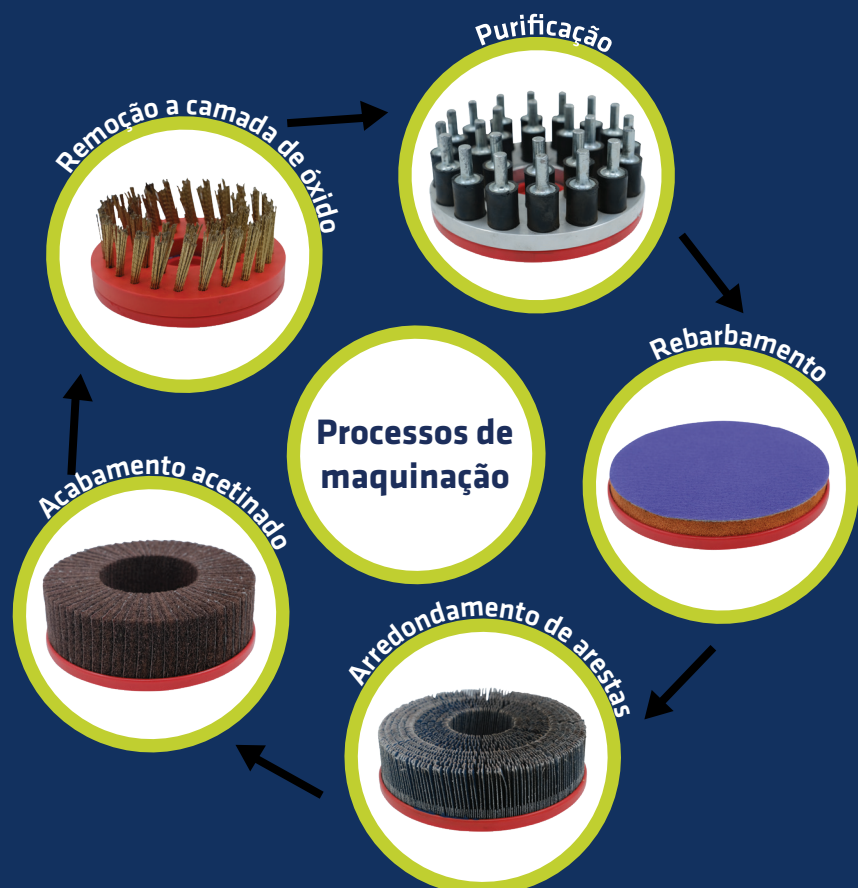
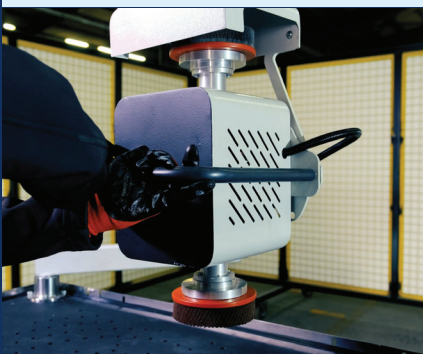



M1 -Surfacer

Vantagens profissionais

- ▶ 5 processos de maquinação possíveis numa única máquina
- ▶ Montagem simultânea de 2 discos de maquinação
- ▶ Possibilidade de maquinação de várias peças
- ▶ Mudança de disco ou escova que poupa tempo



Características

- ⌚ Sistema de fixação a vácuo
- ⌚ Possibilidade de montagem simultânea de 2 cabeças de trituração
- ⌚ Cabeça de trituração rotativa 180
- ⌚ Fácil de operar devido às pegas manuais e ergonómicas
- ⌚ Uma seleção de 5 ferramentas de lixar / escovas para copos disponíveis

Opções

- ⌚ Purificação: Remoção de rebarbas na superfície do material.
- ⌚ Rebarbamento
- ⌚ Arredondamento de arestas
- ⌚ Acabamento acetinado: Acabamento da superfície
- ⌚ Remover a camada de óxido

Material fornecido

- ⌚ Sistema de aspiração

Dados técnicos

M1 Surface ⌚

Energia	400 V, 50/60 Hz
Espessura da chapa	3 - 200 mm
Dimensões mín. da chapa	80 x 80 mm
Tampo de trabalho	1300 x 800 mm
Largura máx. de material	800 mm
Máximo. Comprimento da chapa	1500 mm
Dimensões (LxWxH)	1300 x 800 x 1750 mm
Peso	600 kg
N.º de artigo	75152

TF Surfacer

Máquina de rebarbamento contínuo

As nossas máquinas de rebarbamento e arredondamento de arestas tipo TF permitem um acabamento superficial ótimo até ao acabamento superficial perfeito no processo de retificação a seco. As máquinas de rebarbamento contínuo estão disponíveis com 3 larguras de passagem diferentes. Têm diferentes espectros de desempenho que podem ser individualmente adaptados e configurados de acordo com as exigências do cliente, de acordo com o princípio modular.

Tanto peças pequenas como grandes de chapa metálica ou peças de trabalho podem ser maquinadas independentemente do material. Estes sistemas demonstram assim a melhor flexibilidade possível no processamento da chapa metálica.

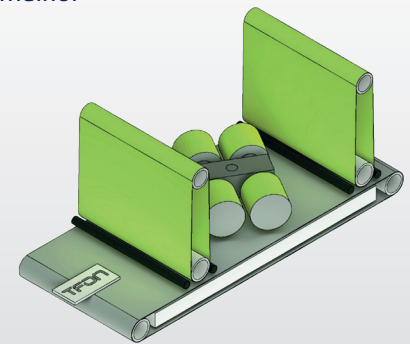

Exemplo de estrutura modular com 3 módulos:
2 Rebarbamento, 4 Arredondamento de arestas
e 5 Acabamento acetinado

Âmbitos de aplicação

- ▶ Pode ser utilizado para aço, aço inoxidável, alumínio e todos os materiais comuns. Chanfros limpos e sem rebarbas
- ▶ Também para peças pequenas a partir de 2 mm
- ▶ Usinagem uniforme de todos os contornos internos e externos 360° a partir de todas as direções
- ▶ Para peças perfuradas, cortadas a laser, plasma ou a jato de água

Módulos:

- 1º módulo - Purificação
- 2º módulo - Rebarbamento
- 3º módulo - Remoção de óxidos
- 4º módulo - Arredondamento de arestas
- 5º módulo - Acabamento acetinado
- 6º módulo - Polir

*Os módulos podem ser instalados individualmente ou em combinação.



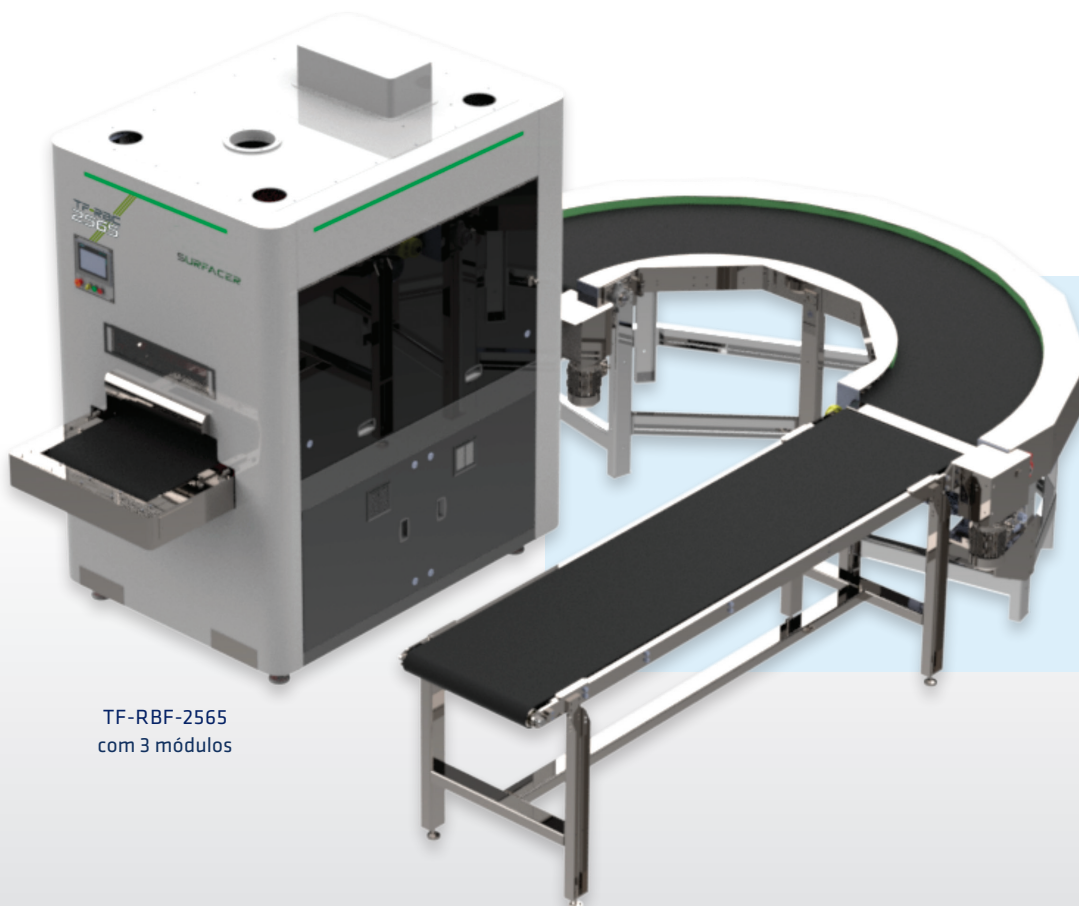

TF-RBF-2565
com 3 módulos

Vantagens profissionais

- ▶ Diferentes espectros de potência através de um princípio modular adaptável individual
- ▶ Remoção de rebarbas e salpicos em relevo
- ▶ Orientação automática da peça de trabalho
- ▶ Diferentes espessuras de material podem ser maquinadas



Características

- ✔ Controlo electropneumático de vibrações
- ✔ Medição laser automática da espessura da peça
- ✔ Puro Magnético - Magnético e vácuo - e sistemas de montagem a vácuo puro
- ✔ O operador da máquina segue instintivamente a interface do utilizador
- ✔ O avanço realiza-se através de uma correia transportadora

Opções

- ✔ Purificação: Remoção de escória pesada
- ✔ Rebarbamento: Remoção de rebarbas na superfície do material.
- ✔ Remoção de óxidos
- ✔ Arredondamento de arestas: Raio até 2 mm
- ✔ Acabamento acetinado: Acabamento da superfície
- ✔ Polir: Para uma superfície lisa e brilhante

Material fornecido

- ✔ Transportador de rolos
- ✔ Sistema de aspiração



Dados técnicos

	TF Surface  r
Energia	400 V, 50/60 Hz
Espessura de material	0-120 mm
Largura máx. de material	650/1000/1300 mm
min. Dimensão dos componentes	50 x 50 mm
Velocidade de transporte	0,5-0,8 m/min
N.º de artigo	Auf Anfrage

TV 95-SL - Vibrador de calha

Máquina trovalizadora e lixadeira vibratória

A máquina de lavagem com uma capacidade de 95 l é a nossa máquina padrão e ideal para protótipos e pequenas séries.

As arestas e superfícies de uma grande variedade de peças de trabalho são processadas sem pessoal. Quanto maior for o corpo abrasivo, mais rápido será o processo de rebarbamento.



Filtro de papel
PF440



Encontrará mais acessórios
no nosso **catálogo de acessórios**.

Âmbitos de aplicação

- ▶ Rebarbamento, polimento, abrillhantamento, limpeza e secagem de pequenas peças cortadas por laser, água ou jato de plasma ou peças finamente usinadas
- ▶ Taxa de mistura (corpos abrasivos:peças de trabalho) 7:1 a 3:1
- ▶ Rebarbar com corpo abrasivo em cerca de 1-90 min
- ▶ Polir até ao alto brilho com ferramenta de polimento em cerca de 10-24 h

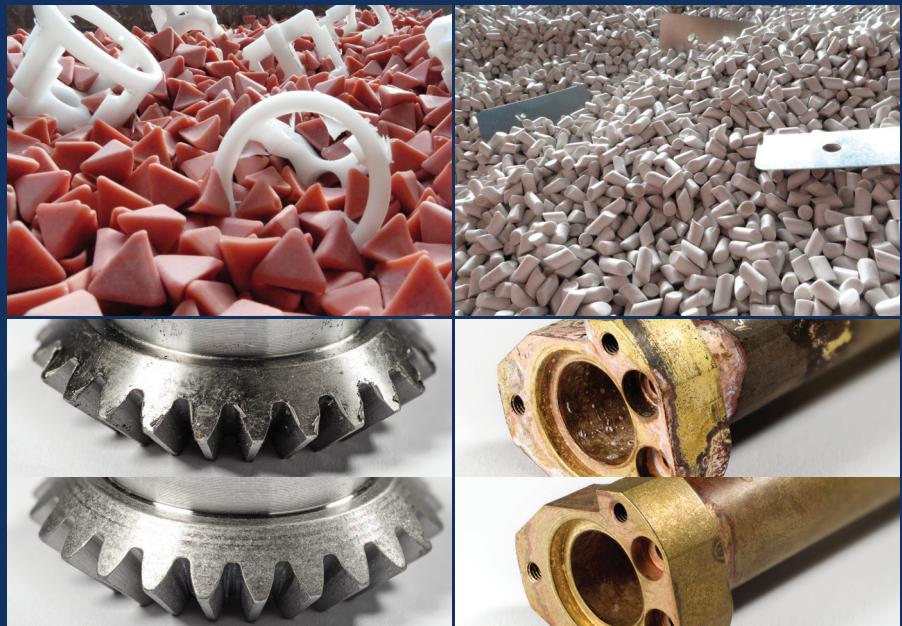



TV 95-SL

Separador S95

Vantagens profissionais

- ▶ Rebarbar e polir diferentes peças com uma única máquina
- ▶ Separação simples com a ajuda do separador
- ▶ Intensidade da vibração livremente selecionável



Características

- ✔ Esvaziamento fácil através da saída na lateral da máquina
- ✔ Baixo ruído devido à cobertura de isolamento acústico
- ✔ Com temporizador
- ✔ Estrutura robusta e durável com calha de aço revestida de plástico no interior
- ✔ Móvel em todos os momentos devido aos rolos na parte inferior
- ✔ Taxa de mistura (corpos abrasivos: peças de trabalho) 7:1 a 3:1

Opções

- ✔ Meios de retificação e polimento para a aplicação individual
- ✔ Aditivos (Compostos)
- ✔ Filtro de papel
- ✔ Separador
- ✔ Recipiente de água
- ✔ Bandeja coletora

Material fornecido

- ✔ Temporizador
- ✔ Bomba
- ✔ Regulação da velocidade
- ✔ Cobertura de isolamento acústico
- ✔ Manual de instruções

Dados técnicos

TV 95-SL

Motor	1,1 kW 1.500–3.000 rpm
Energia	230 V, 50/60 Hz
Dimensões internas da calha (C×L×A)	498 × 387 × 410 mm
Volume de enchimento	70 l
Dimensões (C×L×A)	730 × 650 × 910 mm
Peso	140 kg
N.º de artigo	60546

TV 15-SL | TV 40-SL | TV 100-SL | TV 200-SL | TV 350-SL | TV 500-SL | TV 500-SL Long | TV 1000-SL

Vibrador de calha / Máquina trovalizadora e lixadeira vibratória

As lixadeiras por vibração têm uma capacidade de 23 até 1180 litros. Permitem o processamento de superfície de peças com diferentes formas e tamanhos.

Isto é feito pelos abrasivos, o composto e a água, com a máquina de acabamento vibratório apropriada.

As peças sensíveis podem ser processadas sem contacto através de câmaras ou porta-peças.



TV 1000-SL

Âmbitos de aplicação

- ▶ Rebarbamento, polimento, abrillanhamento, limpeza e secagem de pequenas peças cortadas por laser, água ou jato de plasma ou peças finamente usinadas



Dados técnicos

	TV 15-SL	TV 40-SL	TV 100-SL	TV 200-SL
Motor	0,1 kW	0,55 kW	1,1 kW	1,5 kW
Energia	230 V, 50 Hz	230 V, 50 Hz	400 V / 50Hz	400 V / 50Hz
Dimensões internas da calha (CxLxA)	490 x 225 x 230 mm	590 x 290 x 290 mm	1000 x 400 x 400 mm	1240 x 440 x 475 mm
Volume total	23 l	53 l	130 l	240 l
Dimensões (CxLxA)	630 x 300 x 500 mm	790 x 415 x 670 mm	1280 x 890 x 920 mm	1430 x 950 x 925 mm
Peso	110 kg	175 kg	300 kg	400 kg
N.º de artigo	67144	67146	67147	67149



TV 15-SL com separador

Vantagens profissionais

- ▶ Rebarbar e polir diferentes peças com uma única máquina
- ▶ Intensidade da vibração livremente selecionável
- ▶ Opção de cobertura de isolamento acústico
- ▶ Com temporizador
- ▶ Vasta gama de abrasivos e compostos

Accessórios a pedido.

Características

- ✔ Estrutura robusta e durável com calha de aço revestida de plástico
- ✔ Efeito uniforme em toda a superfície
- ✔ Esvaziamento muito fácil da calha após o processamento
- ✔ Separação das peças e das ferramentas de moagem por separador
- ✔ Ideal também para peças de trabalho mais compridas

Opções

- ✔ Meios de retificação e polimento para a aplicação individual
- ✔ Aditivos (Compostos)
- ✔ Separador
- ✔ Paredes divisórias
- ✔ Cobertura de isolamento acústico, pneumática
- ✔ Diferentes possibilidades de tratamento de água

Material fornecido

- ✔ Bomba de dosagem
- ✔ Comando com regulação da velocidade
- ✔ Manual de instruções

Dados técnicos	TV 350-SL	TV 500 -SL	TV 500-SL Long	TV 1000-SL
Motor	1,1 kW x 2	1,1 kW x 2	1,1 kW x 2	4,0 kW x 2
Energia	400 V, 50/60 Hz	400 V, 50/60 Hz	400 V / 50Hz	400 V / 50Hz
Dimensões internas da calha (CxLxA)	1250 x 520 x 520 mm	1580 x 580 x 645 mm	2300 x 450 x 470 mm	1750 x 820 x 850 mm
Volume total	380 l	550 l	550 l	1180 l
Dimensões (CxLxA)	1350 x 930 x 950 mm	790 x 415 x 670 mm	3750 x 1000 x 750 mm	3354 x 1150 x 1330 mm
Peso	750 kg	1050 kg	1180 kg	2500 kg
N.º de artigo	67151	75361	67155	67157

RV 15-SL | RV 40-SL | RV 12-SL | RV 220-SL | RV 420-SL | RV 720-SL | RV 1000-SL

Vibrador redondo / Máquina trovalizadora e lixadeira vibratória

Os vibradores redondos são universalmente aplicáveis para rebarbar, arredondar arestas, limpar e polir. Como sistema autónomo ou em combinação com outros sistemas de pós-tratamento, como secadores ou centrifugas, o vibrador redondo torna-se um centro de acabamento vibratório totalmente automático.



RV 220-SL



Acessórios a pedido.

Características

- ☑ Esvaziamento fácil através da saída na lateral da máquina
- ☑ Com temporizador
- ☑ Estrutura robusta e durável com calha de aço revestida de plástico
- ☑ Separação integrada
- ☑ Fácil de operar e manter

Opções

- ☑ Meios de retificação e polimento para a aplicação individual
- ☑ Aditivos (Compostos)
- ☑ Cobertura pneumática de isolamento acústico
- ☑ Tampa de separação opcionalmente manual ou pneumática
- ☑ Secador redondo
- ☑ Rampa para a peça de trabalho
- ☑ Várias peneiras perfuradas para separação integrada
- ☑ Diferentes possibilidades de tratamento de água

Material fornecido

- ☑ Regulação da velocidade
- ☑ Bomba de dosagem
- ☑ Peneira perfurada
- ☑ Dispositivo de comando
- ☑ Manual de instruções





RV 220-SL

Vantagens profissionais

- ▶ Rebarbar e polir diferentes peças com uma única máquina
- ▶ Intensidade da vibração livremente selecionável
- ▶ Opção de cobertura de isolamento acústico
- ▶ Pode ser combinado com sistemas de pós-tratamento
- ▶ Vasta gama de abrasivos e compostos

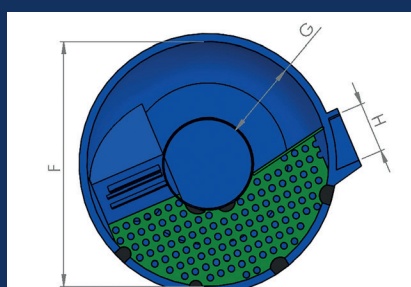
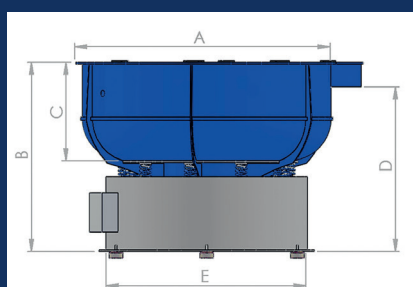

Dados técnicos

	RV 15-SL	RV 40-SL	RV 120-SL	RV 220-SL	RV 420-SL	RV 720-SL	RV 1000-SL
Motor	0,17kW	0,37kW	1,1kW	1,7 kW	2,2 kW	4 kW	11 kW
Energia	230 V / 50 Hz	230 V / 50 Hz	400 V / 50 Hz	400 V / 50Hz	400 V / 50Hz	400 V / 50Hz	400 V / 50Hz
Diâmetro da calha (F= Ø)	345 mm	525 mm	780 mm	1020 mm	1235 mm	1460 mm	1650 mm
Dimensão interna da calha (F×G×C) mm	345 x 130 x 200	525 x 228 x 276	780 x 284 x 315	1020 x 300 x 430	1235 x 380 x 480	1460 x 445 x 595	1650 x 485 x 685
Volume total	18 l	43 l	130 l	280 l	490 l	830 l	1200 l
Volume de enchimento útil	8 l	25-35 l	70-90 l	220 l	300-350 l	400-550 l	700-850 l
Dimensões (A x B)	410 x 520 mm	565 x 680 mm	852 x 791 mm	1150 x 1000 mm	1352 x 1000 mm	1600 x 1200 mm	1785 x 1450 mm
Peso	42 kg	100 kg	225 kg	460 kg	780 kg	1270 kg	1770 kg
N.º de artigo	68821	68625	67782	67577	70623	67558	67372

ASM 18 | ASM 60

Centrifugadora

Os sistemas centrífugos ASM são ideais para peças pequenas. Devido a uma maior intensidade de processamento, rebarbam 10-20 vezes mais depressa do que as lixadeiras vibratórias. O sistema centrífugo pode ser planeado como uma única unidade, até um sistema totalmente automático.



ASM 60 com separador automático

Acessórios a pedido.

ASM 18

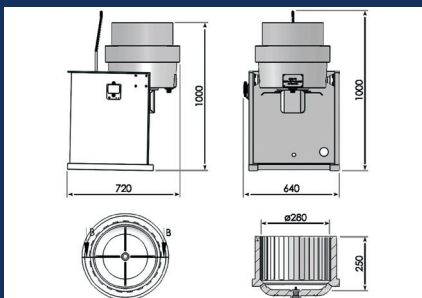

ASM 60

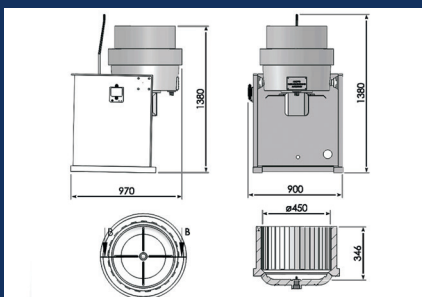

Características

- ✔ Estrutura robusta e durável com calha de aço revestida de plástico
- ✔ Esvaziamento fácil devido ao contentor de trabalho inclinável
- ✔ Unidade compacta incluindo estrutura inferior e separação manual (ASM 18)

Opções

- ✔ Meios de retificação e polimento para a aplicação individual
- ✔ Aditivos (Compostos)
- ✔ Separador
- ✔ Diferentes possibilidades de tratamento de água (p. ex. filtro de papel)

Material fornecido

- ✔ Temporizador
- ✔ Bomba de dosagem
- ✔ Peneira de triagem manual (ASM 18)
- ✔ Dispositivo de comando
- ✔ Manual de instruções

Dados técnicos

	ASM 18	ASM 60
Motor	0,75 kW 1.500 rpm	2,2 kW 1.500 rpm
Energia	380 V, 50-60 Hz	380V / 50-60 Hz
Dimensões do contentor de trabalho	Ø 280 x 250 mm	Ø 520 x 346 mm
Dimensões	720 x 640 x 1000 mm	970 x 900 x 1380 mm
Peso	120 kg	380 kg
N.º de artigo	67883	67882

RT 200 | RT 400 | RT 600 | RT 800 - Secador redondo

Para o vibrador redondo

Os secadores redondos são adequados para a secagem sem manchas de todo o tipo de peças de trabalho. A utilização do ventilador de ar quente assegura uma secagem uniforme das peças de trabalho e do granulado de secagem.



RT 200

Accessórios a pedido.

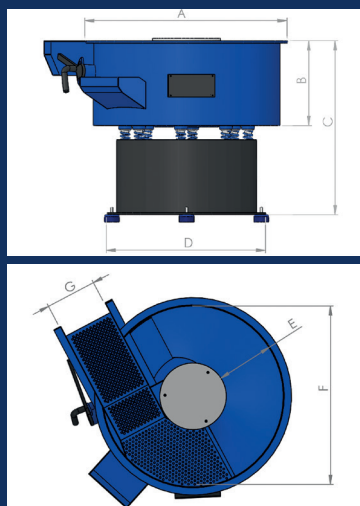

Características

- ✔ Estrutura robusta e durável com calha de aço revestida de plástico
- ✔ Efeito uniforme em toda a superfície
- ✔ Secagem sem manchas
- ✔ Qualidade de secagem uniforme
- ✔ Aumento da vida útil do granulado de secagem através da utilização do ventilador de ar quente
- ✔ A elevação uniforme do contentor de trabalho assegura uma boa circulação e um ótimo transporte das peças de trabalho

Opções

- ✔ Meios de secagem para a aplicação individual
- ✔ Tampa de separação opcionalmente manual ou pneumática
- ✔ secagem indireta

Material fornecido

- ✔ Dispositivo de comando
- ✔ Ventilador de ar quente
- ✔ Tampa de separação manual
- ✔ Manual de instruções

Dados técnicos

	RT 200	RT 400	RT 600	RT 800
Motor	1,1 kW 1.500 rpm	2,2 kW 1.500 rpm	2,2 kW 1.500 rpm	4,0 kW 1.500 rpm
Energia	400 V, 50 Hz	400 V, 50 Hz	400 V / 50 Hz	400 V / 50 Hz
Diâmetro da calha (F= Ø)	1000 mm	1200 mm	1400 mm	1420 mm
Dimensão interna da calha (F×E×B)	1000 x 315 x 440 mm	1200 x 380 x 500 mm	1400 x 460 x 550 mm	1420 x 530 x 630 mm
Dimensões (A x C)	1080 x 1010 mm	1280 x 1080 mm	1480 x 1180 mm	1500 x 1130 mm
Potência máx. de aquecimento	1000W	1000W	1600W	2400W
Temperatura para os grânulos	50 °	50 °	50 °	50 °
Peso	350 kg	480 kg	570 kg	920 kg
N.º de artigo	67689	68015	67879	67374

ENVIRO 1000

Estação de tratamento de águas

O novo Enviro 1000 é um sistema automático de tratamento de água que purifica a água do processo e o composto produzido após o acabamento vibratório e recondiciona-o para novas operações de acabamento vibratório.

A centrífuga limpa e reprocessa a água do processo, separando as partículas sólidas e, frequentemente, também os óleos da água do processo e depositando-os sob a forma de lamas sólidas no bordo do cesto da centrífuga utilizado para o efeito.

Este ciclo de processos: O acabamento vibratório, a limpeza e a reciclagem da água do processo e, por fim, a reutilização da água do processo num processo de acabamento vibratório renovado permite poupar custos e é extremamente ecológico.



Enviro 1000

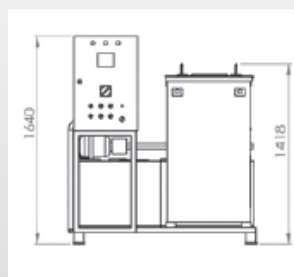

Vantagens profissionais

- ▶ Os custos são reduzidos (água, composto, eliminação e mão-de-obra), funcionamento em circuito fechado amigo do ambiente
- ▶ São possíveis poupanças de até 98% de água e 90% de composto
- ▶ 1000 l de água de processo podem ser purificados por hora
- ▶ As elevadas forças centrífugas permitem a deposição de partículas e quantidades muito pequenas.
- ▶ Software PLC: Controlo de processo PLC totalmente automático
- ▶ Sem manutenção extensiva como nos anteriores sistemas de filtração manual
- ▶ Economia de espaço

Características

- ⌚ Possibilidade de utilização em funcionamento contínuo
- ⌚ A capacidade de tratamento das águas residuais é de 10 t /dia
- ⌚ Os detritos metálicos são separados num cesto de recolha em poliuretano resistente.
- ⌚ Filtro INOX
- ⌚ Lubrificação automática do motor
- ⌚ O misturador de água suja impede que as lamas se depositem no fundo

Material fornecido

- ⌚ Manual de instruções



Technische Daten

	Enviro 1000
Motor	2,2 kW 2.500 rpm
Energia	400 V, 50 Hz
Dimensões	1500 x 1500 x 1640 mm
Capacidade	1000 l/h
Volume do tanque de água doce	200 l
Volume do tanque de águas residuais	400 l
Peso	320 kg
N.º de artigo	67376

UA 5

Unidade de acionamento

Seja lixar, polir, escovar ou rebarbar, a unidade de acionamento universal pode ser utilizada em todos os materiais. Uma variedade de ferramentas torna a máquina muito flexível e indispensável na sua produção.



Encontrará mais acessórios no nosso **catálogo de acessórios**.

Âmbitos de aplicação

- ▶ **Máquina de acionamento móvel para uso universal na produção**
- ▶ **Lixar, polir, escovar e rebarbar todos os materiais comuns com uma única máquina**
- ▶ **Utilização flexível e móvel com eixo flexível**



Características

- ✔ Regulação da velocidade contínua
- ✔ Manuseamento e utilização fácil
- ✔ Funcionamento suave devido ao rolamento do fuso sólido
- ✔ Pode ser utilizado para ferramentas padrão de retificação, polimento, escovagem e rebarbamento

Opções

- ✔ Eixo estendido
- ✔ Eixo flexível
- ✔ Mandril de perfuração de aro com suporte
- ✔ Roda da cinta de lixa
- ✔ Várias ferramentas de retificação, polimento, escovagem e rebarbamento para uso individual

Material fornecido

- ✔ 3x porta-fusos
- ✔ Respetivamente 3x lixadeiras de estrela grande e pequeno
- ✔ Tampa de cobertura
- ✔ Chapa de proteção
- ✔ Manual de instruções

Dados técnicos

UA 5

Motor	0,75 kW 600 – 4.000 rpm
Energia	400 V, 50/60 Hz
Dimensões (CxLxA)	600 × 350 × 420 mm
Peso	45,9 kg
N.º de artigo	29531

EDG 213 | EDG 1226

Retificadora de brocas

As práticas perfuradoras são ideais para a retificação de brocas de HSS ou HM. Devido ao ângulo de ponta ajustável de 90° a 140°, este modelo é universalmente aplicável. A operação simples e a sua eficácia fazem destas máquinas um sucesso no campo da retificação de brocas.



EDG 213

EDG 1226



EDG 213



Encontrará mais acessórios no nosso **catálogo de acessórios**.

Âmbitos de aplicação

- ▶ Retificação e apontamento de brocas helicoidais HSS e HM num único aperto

Características

- ✔ Bom manuseamento graças ao design leve e prático
- ✔ Apontamento e retificação de brocas por pinças de aperto especialmente guiadas
- ✔ Com retificação em relevo para uma modelação perfeita da aresta de corte transversal
- ✔ Ângulo da ponta ajustável de forma universal
- ✔ Rebolo de longa vida útil

Opções

- ✔ Rebolo diamantado

Material fornecido

- ✔ Chave Allen 4
- ✔ Chave Allen 5 mm (para EDG 213)
- ✔ Chave Allen 6 mm (para EDG 1226)
- ✔ Pino de aperto (para EDG 213)
- ✔ Rebolo CBN
- ✔ Conjunto de pinças de aperto
- ✔ Porta-ferramentas
- ✔ Manual de instruções

Dados técnicos

	EDG 213	EDG 1226
Motor	0,15 kW 5.500 rpm	0,45 kW 4.500 rpm
Energia	230 V, 50/60 Hz	230 V, 50/60 Hz
Área de retificação	∅ 2 - 13 mm	∅ 12 - 26 mm
Ângulo livre/de ponta	90° - 140°	90° - 140°
Dimensões (CxLxA)	290 x 140 x 140 mm	450 x 230 x 190 mm
Peso	9,7 kg	28,1 kg
N.º de artigo	42769	10212



Neutrix

Retificadora de elétrodos

O Neutrix é um pequeno, leve e portátil dispositivo de retificação que pode retificar com precisão elétrodos de tungsténio retificado de qualidade reprodutível centralmente no sentido longitudinal. Pode ser montado um suporte para o funcionamento de uma oficina.

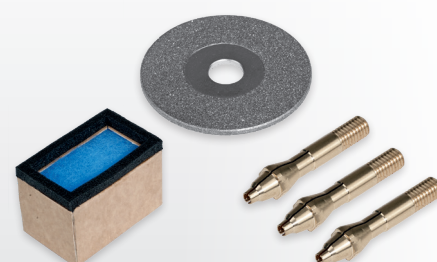

Encontrará mais acessórios no nosso **catálogo de acessórios**.

Fixo



Âmbitos de aplicação

- ▶ Retifica de elétrodo de tungsténio para WIG, plasma e soldadura orbital



Características

- ☑ Aspiração interna
- ☑ Ângulo da ponta continuamente ajustável 15° - 180
- ☑ O disco excêntrico permite a utilização do disco diamantado em 3 vezes
- ☑ Tempo de retificação curto - apenas 0,3 mm de consumo por processo de retificação devido ao calibre de retificação
- ☑ Controlo de velocidade para uma velocidade de retificação ótima
- ☑ A retificação de elétrodos de tungsténio até 15 mm é possível com mandril de pinça especial

Dados técnicos

Motor	0,12 kW 8.000 - 22.000 rpm
Energia	230 V, 50/60 Hz
Lpa Nível de pressão sonora	88,8 dB/A
Valor da vibração	5 m/s ²
Rebolo diamantado	ø 40 mm
Peso	3,1 kg
N.º de artigo	10921

Opções

- ☑ Suporte S
- ☑ Suporte SW (com porta-ferramentas)
- ☑ Neutrix S com suporte montado e filtro de poeira grande

Material fornecido

- ☑ Chave Allen 2 mm e 4 mm
- ☑ Mala de transporte
- ☑ Suporte de elétrodo com diâmetro de pinça ø 1,6 / 2,4 / 3,2 mm
- ☑ Sacos descartáveis para filtros descartáveis
- ☑ Chave de boca tamanho 13 / 17 e 14 mm
- ☑ Rebolo diamantado
- ☑ Manual de instruções

Neutrix ☑



ASSFALG é o fornecedor nacional e internacional no domínio da tecnologia de fresagem e rebarbação de arestas bem como no domínio da tecnologia de fixação magnética e de elevação.

O nosso pessoal de escritório e serviço de campo estão à sua disposição a qualquer momento

Ligue-nos:

A nossa linha direta de vendas

+49 (0) 7171 / 92505 - 0

Máquinas Assfalg em uso



DESEJA INFORMAÇÕES MAIS DETALHADAS?

**Teremos todo o gosto em aconselhá-lo.
Por telefone ou pessoalmente, mediante marcação.**

➤ T +49 (0) 71 71.92 505-0

➤ info@assfalg-metal.com



www.assfalg-metal.com

Assfalg GmbH

Buchstraße 149

73525 Schwäbisch Gmünd

Alemanha

Tel. +49 (0) 71 71.92 505-0

Fax +49 (0) 71 71.92 505-50

assfalg