

assfalg
MECANIZADO

● DESBARDAR

● ACABADO POR VIBRADO

● BISELAR

assfalg
MÁQUINAS

assfalg
IMANES

● DESBARBADO CONTINUO

● AMOLADORA DE HERRAMIENTAS

● PREPARACIÓN DEL CORDÓN
DE SOLDADURA

Desbarbado | Fresado

Máquinas fijas y móviles, manuales

Biseladoras y desbarbadoras de Assfalg para biselar, desbarbar, redondear bordes y preparar el cordón de soldadura.

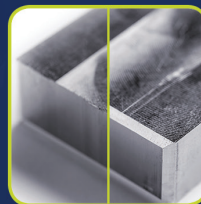
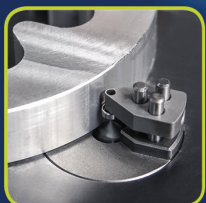

The Ace for Metal

IMANES MÁQUINAS MECANIZADO

Assfalg GmbH

Buchstraße 149
73525 Schwäbisch Gmünd
Alemania

Tel +49 (0) 71 71.92 505-0
Fax +49 (0) 71 71.92 505-50

info@assfalg-metal.com
www.assfalg-metal.com

Edición 05.2023

Reservado el derecho a realizar
modificaciones y divergencias en las figuras.
Queda excluida toda responsabilidad.

Diseño y producción:
Hela Werbung GmbH | www.hela.com

Máquinas de Assfalg en marcha



Desbarbado | Fresado

Máquinas fijas y móviles, manuales



Máquinas manuales



<p>Bordes rectos 1 mm Contornos 1 mm</p>	<p>Mango II Mango universal A GLO-BURR 07</p> <p>Desbarbadora manual</p>	<p>AQ 1 AQ 3 13</p> <p>Unidad de control para Lijadora eléctrica</p>
<p>Bordes rectos 1 mm Contornos 1 mm</p>	<p>DHB 330 08</p> <p>Lijadora de banda manual neumática</p>	<p>Bordes rectos 2 mm Contornos 6 mm</p> <p>ASO 300 ASO 310 14</p> <p>Biseladora, guiada a mano, neumática</p>
<p>Bordes rectos 1 mm Contornos 1 mm</p>	<p>AG 360 AG 460 GDS 009 09</p> <p>Lijadora neumática</p>	<p>Bordes rectos 3 mm</p> <p>ASO 313 ASO 312 15</p> <p>Biseladora, guiada a mano, eléctrica neumática</p>
<p>Bordes rectos 1 mm Contornos 1 mm</p>	<p>NM 101-E NM 111 NM 112 NM 3 NM 301 10</p> <p>Lijadora neumática</p>	<p>Bordes rectos 4 mm Contornos 4 mm</p> <p>SMA 20-AEF SMA 20-APF 16</p> <p>Biseladora, guiada a mano, eléctrica neumática</p>
<p>Bordes rectos 1 mm Contornos 1 mm</p>	<p>MT-A 11</p> <p>Amoladora eléctrica con batería</p>	<p>Bordes rectos 6 mm Contornos 30 mm</p> <p>SMA 30-BER SMA 30-BPV 17</p> <p>Biseladora, guiada a mano, eléctrica neumática</p>
<p>Bordes rectos 3 mm Contornos 3 mm</p>	<p>S3 F6 MT W MT 100 MT Ergo 12</p> <p>Lijadora eléctrica</p>	<p>Bordes rectos 15 mm Contornos 15 mm</p> <p>SMA 40-BER SMA 40-APV 18</p> <p>Biseladora, guiada a mano, eléctrica neumática</p>



Máquinas manuales



Bordes rectos



Contornos

SMA 50-BER | SMA 50-BPV

19

Biseladora, guiada a mano,
eléctrica | neumática



Bordes rectos



Contornos

SMA 60-BHV | SMA 60-BER

20

Biseladora, guiada a mano,
eléctrica



Bordes rectos

ASO 700 | ASO 760-2

21

Biseladora, Desbarbadora,
guiada a mano, eléctrica

Desbarbado | Fresado

Máquinas fijas y móviles, manuales



Máquinas móviles y fijas



<p>17 mm</p> <p>Bordes rectos</p>	<p>CHP 7 CHP 12 22</p> <p>Fresado automático de los bordes de soldadura</p>
<p>28 mm</p> <p>Bordes rectos</p>	<p>CHP 21G 23</p> <p>Fresado automático de los bordes de soldadura</p>
<p>53 mm</p> <p>Bordes rectos</p>	<p>ASO 900 ASO 900 Plus ASO 900 Plus-Bigger 24</p> <p>Biseladora, automática</p>
<p>74 mm</p> <p>Bordes rectos</p>	<p>ASO 930 ASO 930 Plus 25</p> <p>Biseladora, automática</p>
<p>65 mm</p> <p>Bordes rectos</p>	<p>ASO 910 26</p> <p>Biseladora, automática</p>
<p>90 mm</p> <p>Bordes rectos</p>	<p>ASO 920 27</p> <p>Biseladora, automática</p>



Máquinas fijas



Bordes rectos

BKE 550

Desbarbadora de chapa

28



Bordes rectos

ASO 160-M | ASO 160-MSL

Biseladora con prisma V para bordes rectos

36



Bordes rectos

AF 165

Desbarbadora con muela

29



Bordes rectos

WKF 170

Biseladora, de ángulo ajustable

38



Bordes rectos

KSM 125 | KSM 130

Biseladora pulidora para bordes rectos

30



Bordes rectos

MMB 400 B | MMB 500 L | MMB 600 C

Biseladora, de ángulo ajustable

40



Bordes rectos

Speedy Prisma 210-PSL

Desbarbadora con carro deslizante

31



Bordes rectos



Contornos

Speedy Contorno 270-K | 270-KSL | 320-K | 320-KSL

Desbarbadora para contornos

42



Bordes rectos

FS 5

Desbarbadora con prisma V

32



Bordes rectos



Contornos

KKE 1 | KKE 2

Desbarbadora para contornos

44



Bordes rectos

ASO 850-K

Desbarbadora con prisma V para bordes rectos

33



Bordes rectos



Contornos

ASO 600-ASL

Desbarbadora para contornos

46



Bordes rectos

ASO 650 | ASO 650-WSL

Biseladora con prisma V para bordes rectos

34



Bordes rectos



Contornos

KKF 4-SL

Biseladora para contornos

48

Desbarbado | Fresado

Máquinas fijas y móviles, manuales



Máquinas fijas



<p>Bordes rectos</p>	<p>Contornos</p>	<p>KKF 3-SL 50</p> <p>Biseladora para contornos</p>	<p>Bordes rectos</p>	<p>Contornos</p>	<p>ASM 18 ASM 60 62</p> <p>Instalación de centrifugado</p>
<p>Bordes rectos</p>	<p>Contornos</p>	<p>M1 Surfacer 52</p> <p>Desbarbadora, manual</p>	<p>Bordes rectos</p>	<p>Contornos</p>	<p>RT 200 RT 400 RT 600 RT 800 63</p> <p>Secadora redonda para el vibrador redondo</p>
<p>Bordes rectos</p>	<p>Contornos</p>	<p>TF Surfacer 54</p> <p>Desbarbadora en continuo</p>	<p>ENVIRO 1000 64</p> <p>Equipo de tratamiento del agua</p>		
<p>Bordes rectos</p>	<p>Contornos</p>	<p>TV 95-SL 56</p> <p>Vibrador Desbarbado y pulido por vibrado</p>	<p>Bordes rectos</p>	<p>Contornos</p>	<p>UA 5 65</p> <p>Motor</p>
<p>Bordes rectos</p>	<p>Contornos</p>	<p>TV 15- 40- 100- 200- 350- 500- 500- Long 1000-SL 58</p> <p>Vibrador Desbarbado y pulido por vibrado</p>	<p>EDG 213 EDG 1226 66</p> <p>Afiladora de brocas</p>		
<p>Bordes rectos</p>	<p>Contornos</p>	<p>RV 15-SL 40-SL 120-SL 220-SL 420-SL 720-SL 1000-SL 60</p> <p>Vibrador redondo Desbarbado y pulido por vibrado</p>	<p>NEUTRIX 67</p> <p>Rectificadora</p>		

Mango II | Mango universal A | GLO-BURR

Desbarbadora manual

Las desbarbadoras manuales de alta calidad son una herramienta compacta popular para uso manual rutinario. Con ellas se desbarban orificios, ranuras y bordes. Disponen de diferentes cuchillas para las aplicaciones más diversas. Las cuchillas giratorias se adaptan al contorno de la pieza.

Guiado a mano



Bordes rectos



Contornos



GLO-BURR



Asa universal A - Set E



Mango II

Cuchilla(B, C o E) + Portacuchillas (Tipo B, tipo C o tipo E) + Mango (Mango II o Mango universal A)



En nuestro **catálogo de accesorios** puede buscar más accesorios.

Áreas de aplicación

- ▶ Desbarbado de piezas de trabajo de acero, acero fino, aluminio, latón y plástico
- ▶ Desbarbado de bordes rectos y contornos

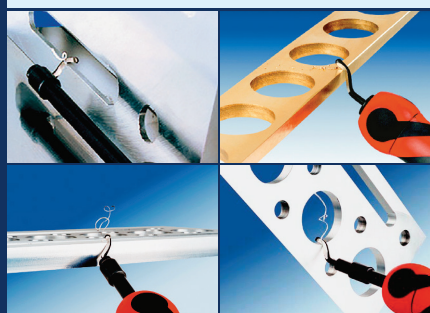

Características

- ✔ Ejecución ligera y manejable
- ✔ Fácil de manejar
- ✔ Cuchillas revestidas o sin revestimiento

Opciones

- ✔ Diversos mangos
- ✔ Diversos portacuchillas
- ✔ Diversas cuchillas

Volumen de suministro

- ✔ Disponibles en set o por piezas individuales

Datos técnicos

	Mango II	Asa universal A	GLO-BURR
Portacuchilla	B, C, E	B, C, E	-
Cuchilla	B, C, E	B, C, E	E
Ancho máx. del chaflán	1 mm	1 mm	1 mm
Peso	0,08 kg	0,08 kg	0,02 kg
Nº art.	61111	63	63258
	Asa	Portacuchilla	Cuchilla
Set E Nº art. 87	Asa universal A	E	E100 + E200 + E300-
Set B Nº art. 84	Asa universal A	B	B10 + B20

DHB 330

Lijadora de banda manual neumática

La pulidora manual de cinta neumática se utiliza para pulir superficies, formas y contornos.

El brazo rectificador pivotante en 360 °

permite la adaptación personalizada a la situación de trabajo. La máquina dispone de un auto-tensado de la banda.



DHB 330

Guiado a mano



Bordes rectos



Contornos



En nuestro **catálogo de accesorios** puede buscar más accesorios.

Áreas de aplicación

- ▶ Desbarbado de bordes, orificios y piezas con los contornos más diversos
- ▶ Se pueden procesar piezas de acero, acero templado, aluminio, metales no férricos y plásticos
- ▶ Procesamiento de zonas estrechas, pequeñas ranuras y en zonas de difícil acceso

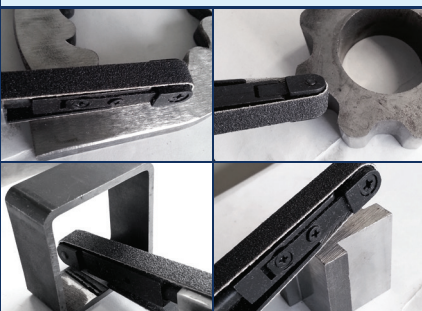

Características

- ✔ Estructura robusta
- ✔ Peso reducido
- ✔ Brazo de lijado pivotante 360 °

Opciones

- ✔ Cintas de lijado en diferentes granos

Volumen de suministro

- ✔ 3 × cinta de lijado 330 × 10 mm (solo en DHB 330)
- ✔ Llave Allen de 4 mm

Datos técnicos

DHB 330

Motor	0,75 kW 16.000 r.p.m.
Aire comprimido	400l/min 6 bar
Nivel de sonido	84 dB
Cinta de lijado	330 × 10 mm
Peso	0,8 kg
N° art.	60438

AG 360 | AG 460 | GDS 009

Amoladora neumática

Las lijadoras neumáticas ligeras y manejables son óptimas para el trabajo de precisión. Puede mecanizar zonas de difícil acceso y cualquier formato 3D con las diversas púas de lijado y fresado.



AG 360



AG 460



GDS 009

Guiado a mano



Bordes rectos



Contornos



En nuestro **catálogo de accesorios** puede buscar más accesorios.

Áreas de aplicación

- ▶ Desbarbado de bordes, orificios y piezas con los contornos más diversos
- ▶ Se pueden procesar piezas de acero, acero templado, aluminio, metales no férricos y plásticos
- ▶ Procesamiento de zonas estrechas, pequeñas ranuras y en zonas de difícil acceso

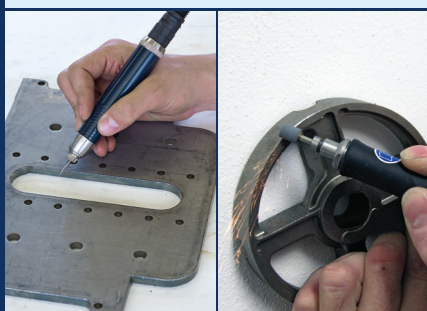

Características

- ✔ Fácil de manejar
- ✔ Motores manuales muy silenciosos
- ✔ Gran potencia y larga vida útil
- ✔ Gran selección de herramientas
- ✔ Cambio de la fresa en pocos segundos

Opciones

- ✔ Pinza de sujeción \varnothing 3 mm
- ✔ Pinza de sujeción \varnothing 6 mm (solo para AG 460)
- ✔ Fresa de rotor HM
- ✔ Muelas con mango de corindón

Volumen de suministro

- ✔ Manguera de aire comprimido y aire de salida
- ✔ Pinza de sujeción \varnothing 3 mm
- ✔ Pinza de sujeción \varnothing 6 mm (solo para AG 460)
- ✔ Llave para pinza de sujeción
- ✔ Llave de anclaje
- ✔ Manual de instrucciones

Datos técnicos

	AG 360	AG 460	GDS 009
Motor	0,07 kW, 60.000 r.p.m.	0,15 kW, 35.000 r.p.m.	0,09 kW, 100.000 r.p.m.
Aire comprimido	180l / min 6 bar	240l / min 6 bar	200l / min 6,3 bar
Nivel de sonido	81 dB	81 dB	72 dB
Pinza de sujeción	\varnothing 3 mm	\varnothing 3 & 6 mm	\varnothing 3 mm
Peso	0,1 kg	0,2 kg	0,2 kg
Nº art.	42414	42727	31676

NM 101-E | NM 111 | NM 112 | NM 3 | NM 301

Amoladora neumática

Las amoladoras neumáticas ofrecen un excelente rendimiento de par. Tienen una carcasa ligera y un mango ergonómico.

Apta para el acabado de bordes y superficies de piezas pequeñas a medianas.

Las versiones NM están disponibles en versiones rectas o acodadas.

Guiado a mano



Bordes rectos



Contornos



En nuestro **catálogo de accesorios** puede buscar más accesorios.



NM 101-E



NM 111



NM 112



NM 3



NM 301

Áreas de aplicación

- ▶ Eliminación de óxido, suciedad y demás materiales nocivos
- ▶ Rectificado, fresado, pulido, desbarbado y grabado de piezas redondas, angulares o rectas.
- ▶ Procesamiento de zonas estrechas, pequeñas brechas y en zonas de difícil acceso, así como de superficies pequeñas y angulosas



Características

- ⊕ Peso reducido
- ⊕ Motor neumático duradero
- ⊕ Gran potencia y larga vida útil
- ⊕ Velocidad regulable vía válvula rotatoria
- ⊕ Cambio de la fresa en pocos segundos

Opciones

- ⊕ Pinza de sujeción \varnothing 2,35 mm (solo para NM 101-E)
- ⊕ Pinza de sujeción \varnothing 6 mm (solo para NM 3 y NM 301)
- ⊕ Pinza de sujeción \varnothing 3 mm (para todos los modelos excepto NM 111 y NM 301)
- ⊕ Fresa de rotor HM y/o Muelas con mango de corindón

Datos técnicos

	NM 101-E ⊕	NM 111 ⊕	NM 112 ⊕	NM 3 ⊕	NM 301 ⊕
Velocidad	48.000 r.p.m.	25.000 r.p.m.	45.000 r.p.m.	35.000 r.p.m.	30.000 r.p.m.
Aire comprimido	100l / min 4 bar	160l / min 6 bar	160l / min 6 bar	250l / min 6 bar	180l / min 6 bar
Pinza de sujeción	3 mm	-	\varnothing 3 mm	\varnothing 6 mm	\varnothing 6 mm
Peso	0,1 kg	0,1 kg	0,1 kg	0,3 kg	0,4 kg
Nº art.	45856	26291	26289	74061	45808

Volumen de suministro

- ⊕ Manguera de aire comprimido y aire de salida
- ⊕ Pinza de sujeción \varnothing 3 mm (para NM 101-E y NM 112)
- ⊕ Pinza de sujeción \varnothing 6 mm (para NM 301 y NM 3)
- ⊕ Set de muelas (para NM 111)
- ⊕ Llave para pinza de sujeción
- ⊕ Llave de anclaj

MT-A

Amoladora eléctrica con batería

Es la herramienta con batería ideal para desbarbar, separar, lijar y pulir. Gracias a su movilidad sin limitaciones MT-A permite trabajar durante largo tiempo sin cansancio con gran eficacia.

Además, su preciso y potente motor facilita el procesamiento de cualquier material. Abarca casi todos los ámbitos de aplicación.



MT-A

Guiado a mano



Bordes rectos



Contornos



En nuestro **catálogo de accesorios** puede buscar más accesorios.

Áreas de aplicación

- ▶ **Herramienta ideal para desbarbar, fresar y pulir**
- ▶ **Se pueden procesar piezas de acero, acero templado, aluminio, metales no férricos y plásticos**
- ▶ **Procesamiento de zonas estrechas, pequeñas brechas y en zonas de difícil acceso**



Características

- ✔ Aplicaciones móviles, que no dependen de ninguna red
- ✔ Gama de velocidades de 3.000 a 30.000 r. p. m. (funcionamiento absolutamente suave)
- ✔ Sujeción rápida
- ✔ Visualización del nivel de batería
- ✔ Conmutable para marcha a derecha e izquierda

Datos técnicos

Velocidad	3.000 - 30.000 r.p.m.
Par	5,5 Ncm
Energía	90 - 264 V, 50/60 Hz
Pinza de sujeción	Ø 3 mm
Peso	0,6 kg
Nº art.	69851

MT-A

Opciones

- ✔ Pinzas de sujeción de 3 mm y más pequeñas
- ✔ Cable de unión para separar la batería y la pieza de mano
- ✔ Bolsa para cinturón
- ✔ Fresa de rotor HM
- ✔ Barritas abrasivas de corindón, CBN y diamante

Volumen de suministro

- ✔ Pinza de sujeción Ø 3 mm
- ✔ Batería-MH MT A
- ✔ Unidad de control
- ✔ Estación de carga
- ✔ Maleta de transporte
- ✔ Manual de instrucciones

S3 | F6 | MT W | MT 100 | MT Ergo

Amoladora eléctrica

Las potentes y manejables amoladoras eléctricas son idóneas para usos individuales al desbarbar, separar, lijar y pulir. La amplia selección de muelas con mango y fresas permite mecanizar perfectamente zonas de difícil acceso y formatos 3D.



Guiado a mano



Bordes rectos



F6: 3 mm
S3, MT W: 2 mm
MT 100: 1 mm

Contornos



F6: 3 mm
S3, MT W: 2 mm
MT 100: 1 mm



En nuestro **catálogo de accesorios** puede buscar más accesorios.



WATCH NOW!

Áreas de aplicación

- ▶ **Herramienta ideal para desbarbar, separar, lijar y pulir**
- ▶ **Se pueden procesar piezas de acero, acero templado, aluminio, metales no férricos y plásticos**
- ▶ **Procesamiento de zonas estrechas, pequeñas ranuras y en zonas de difícil acceso**



Características

- ✔ Fácil de manejar
- ✔ Marcha completamente suave, incluso a 100.000 r.p.m.
- ✔ Alto par con un régimen de revoluciones alto y bajo
- ✔ Larga vida útil
- ✔ Combinación de unidad de mando y motor de mano de libre selección
- ✔ Fijación rápida sin herramientas para S3
- ✔ Made in Germany

Opciones

- ✔ Pinzas de sujeción de 2,35mm o 3 mm
- ✔ Pinza de sujeción de 6 mm
- ✔ Pinzas de sujeción especiales bajo pedido
- ✔ Escuadra 50° y 90° (solo para MT W)
- ✔ Fresa de rotor HM
- ✔ Barritas abrasivas de corindón, CBN y diamante
- ✔ Unidad de mando AQ1 o AQ3

Volumen de suministro

- ✔ Pinzas de sujeción ø 3 mm (solo S3, MT W, MT 100 & MT Ergo)
- ✔ Pinzas de sujeción ø 6 mm (solo F6)
- ✔ Llave para pinza de sujeción (solo F6)
- ✔ Llave de anclaje (solo F6)
- ✔ Soporte de pieza de mano
- ✔ Manual de instrucciones

Datos técnicos

	S3	F6	MT W	MT 100	MT Ergo
Pinza de sujeción	ø 3 mm	ø 6 mm	ø 3 mm	ø 3 mm	ø 3 mm
Peso	0,4 kg	0,2 kg	0,1 kg	0,3 kg	0,3 kg
Unidad de control	AQ 1 o AQ 3	AQ 1 o AQ 3	AQ 1 o AQ 3	AQ 1 o AQ 3	AQ 1 o AQ 3
Nº art.	68442	63367	27303	66363	75368

AQ 1 | AQ 3

Unidad de control para Lijadora eléctrica

Los dispositivos de control AQ1 y AQ3 están equipados con 1 o 3 conexiones de motor y diseñados para todas las amoladoras eléctrica Assfalg. Los dispositivos de control consiguen regular la velocidad de forma continua y almacenan individualmente las velocidades máximas programadas para cada conexión.

La electrónica de control inteligente permite aplicaciones que antes requerían un gran número de unidades de control. Al mismo tiempo, la potencia máxima de hasta 300 W permite procesar los materiales más exigentes.



AQ 3



Características

- ⌚ Alta potencia de hasta 300 W y 100.000 r. p. m.
- ⌚ Tres conexiones para piezas de mano y husillos (AQ3)
- ⌚ Pantalla perfectamente legible
- ⌚ Supervisión inteligente de las conexiones
- ⌚ Marcha a derecha e izquierda
- ⌚ Made in Germany

Opciones

- ⌚ Pedal

Volumen de suministro

- ⌚ Manual de instrucciones

Datos técnicos

	AQ1 ⌚	AQ3 ⌚
Energía	230 V, 50/60 Hz	230 V, 50/60 Hz
Par	8 Ncm	11 Ncm
Conexiones motor	1	3
Dimensiones (AxAxP)	135 x 250 x 215 mm	135 x 250 x 215 mm
Unidad de control	2,8 kg	2,8 kg
Nº art.	75369	73801

ASO 300 | ASO 310

Biseladora, manual, neumática

Las biseladoras fresadoras neumáticas, manuales son una solución ideal para desbarbar bordes rectos y contornos. Gracias a su peso reducido y al formato ergonómico son muy fáciles de usar y manejar.



ASO 300

ASO 310

Guiado a mano



Bordes rectos



ASO 300: 1 mm
ASO 310: 2 mm

Contornos



ASO 300: 1 mm
ASO 310: 2 mm

Fresas radiales



ASO 300: 1 mm
ASO 310: 2 mm

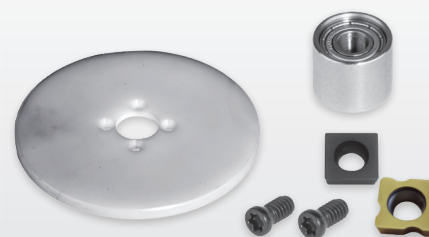

En nuestro **catálogo de accesorios** puede buscar más accesorios.

Áreas de aplicación

- ▶ Desbarbado de piezas de trabajo lisas de acero, máx. 1.000 N/mm², aluminio, latón, cobre, plástico, vidrio acrílico, madera y mucho más
- ▶ Ejecuta bordes rectos y contornos
- ▶ Para biseles de 45° y para redondear bordes
- ▶ Puede procesar orificios desde $\varnothing = 7$ mm



Características

- ✔ Fresado absolutamente libre de rebaba
- ✔ Procesamiento limpio y homogéneo de piezas individuales y de series
- ✔ Cambio rápido de las plaquitas de corte reversibles de metal duro
- ✔ Apta para funcionamiento continuo

Opciones

- ✔ Plaquitas radiales reversibles R1-R2 mm
- ✔ Manguito de tope para chapas finas
- ✔ Plato de plástico para superficies sin rascaduras

Volumen de suministro

- ✔ Llave de gancho $\varnothing 58 - 65$ mm
- ✔ Llave Torx T 9
- ✔ Calibre
- ✔ Cabezal de corte equipado con plaquita de corte reversible
- ✔ Manguera de aire comprimido con niple neumático
- ✔ Manual de instrucciones

Datos técnicos

	ASO 300	ASO 310
Motor	0,15 m ³ /min. 28.000 r.p.m.	0,4 m ³ /min 13.000 r.p.m.
Energía	6 bar	6 bar
Ancho máx. del chaflán	1 mm	2 mm
Guía del cojinete de bolas	min. $\varnothing 6$ mm	min. $\varnothing 11$ mm
Cabezal de corte	45°	45°
Peso	0,5 kg	1,8 kg
N° art.	61881	20039

ASO 312 | ASO 313

Biseladora, manual, eléctrica | neumática

Las biseladoras manuales compactas y robustas son idóneas para biselar piezas planas. Las plaquitas de corte reversibles estables, atornilladas garantizan una larga vida útil.

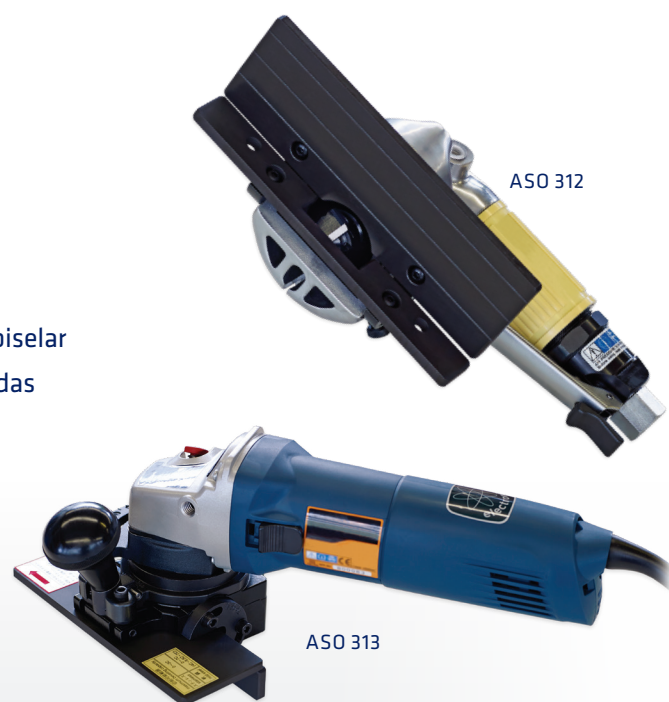

ASO 312

ASO 313

Guiado a mano



Bordes rectos



Fresas radiales



Ajuste de ángulo

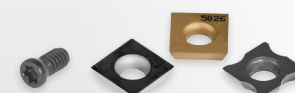

En nuestro **catálogo de accesorios** puede buscar más accesorios.

Áreas de aplicación

- ▶ Desbarbado de piezas de trabajo lisas de acero, acero fino, fundición, aluminio, latón y plástico
- ▶ Achaflanado de bordes rectos
- ▶ Preparación de bordes de soldadura
- ▶ Redondear bordes



Características

- ✔ Fresado absolutamente libre de rebaba
- ✔ Procesamiento limpio y homogéneo de piezas individuales y de series
- ✔ Equipamiento o reemplazo rápido de las plaquitas de corte HM reversibles
- ✔ Guíaderas templadas, resistentes al desgaste
- ✔ Larga duración de las plaquitas de corte reversibles
- ✔ Configurable para zurdos y diestros
- ✔ Carriles de ángulo ajustable

Opciones

- ✔ Plaquitas radiales reversibles R2 - R4 mm

Volumen de suministro

- ✔ Llave Allen 3 mm
- ✔ Llave Allen de 4 mm (solo en ASO 313)
- ✔ Llave Torx T 15
- ✔ Mango
- ✔ Cabezal de corte equipado con plaquita de corte reversible
- ✔ Recipiente para virutas (solo en ASO 313)
- ✔ Manual de instrucciones

Datos técnicos

	ASO 312	ASO 313
Motor	0,5 kW 13.000 r.p.m.	0,9 kW 10.000 r.p.m.
Energía	900 l / min 6 bar	230 V, 50/60 Hz
Ancho máx. del chaflán	3 mm	3 mm
Guíaderas	templadas	templadas
ajuste de ángulo	15° - 45°	15° - 45°
Peso	2,9 kg	3,4 kg
Nº art.	26153	32938

SMA 20-AEF | SMA 20-APF

Biseladora, manual, eléctrica | neumática

Las biseladoras fresadoras manuales son una solución ideal para desbarbar bordes y contornos. El mango ergonómico (ambas manos) permite desbarbar con estabilidad y seguridad.

Guiado a mano



Bordes rectos



Contornos



Fresas radiales



En nuestro **catálogo de accesorios** puede buscar más accesorios.

Áreas de aplicación

- ▶ **Achaflanado de piezas llanas de acero, acero fino, fundición, metales no férreos y plástico**
- ▶ **Achaflanado de bordes rectos y contornos**
- ▶ **Redondear bordes**
- ▶ **El dispositivo neumático tiene una duración encendida de 50-70% / h, la máquina eléctrica de 20-60 %/h, dependiendo del material**

Características

- ⊕ Fresado absolutamente libre de rebaba
- ⊕ Flexible, también en contornos difíciles
- ⊕ Procesamiento limpio y homogéneo de piezas individuales y de series
- ⊕ Cambio rápido de las plaquitas de corte reversibles de metal duro
- ⊕ Cabezal de corte pequeño con plaquita de corte reversible también para orificios desde $\varnothing 19,4$ mm

Opciones

- ⊕ Placa radial reversible R1,2 - R2,5 mm

Volumen de suministro

- ⊕ Pasta de cobre
- ⊕ Llave Torx T 15
- ⊕ Manual de instrucciones



Datos técnicos

	SMA 20-AEF ⊕	SMA 20-APF ⊕
Motor	1,2 kW 11.000 r.p.m.	0,67 kW 12.000 r.p.m.
Energía	230 V, 50/60 Hz	1.200 l / min 6-7 bar
Ancho máx. del chaflán	4 mm	4 mm
Guía del cojinete de bolas	min. $\varnothing 19,4$ mm	min. $\varnothing 19,4$ mm
Cabezal de corte	45°	45°
Peso	2,95 kg	2,95 kg
N° art.	65694	68409

SMA 30-BER | SMA 30-BPV

Biseladora, manual, eléctrica | neumática

Las biseladoras fresadoras manuales son una solución ideal para desbarbar y biselar bordes internos y externos, contornos y orificios. Un peso oscilante garantiza un corte suave y un paso potente.

SMA 30-BER

SMA 30-BPV

Guiado a mano



Bordes rectos



Contornos



Fresas radiales



Ajuste de ángulo



En nuestro **catálogo de accesorios** puede buscar más accesorios.

Áreas de aplicación

- ▶ **Achaflanado de piezas de trabajo lisas de acero, acero fino, fundición, aluminio, latón y plástico**
- ▶ **Achaflanado de bordes rectos y contornos**
- ▶ **Redondear bordes**
- ▶ **La máquina neumática tiene una duración encendida de 50-70%/h, la máquina eléctrica de 20-60 %/h, dependiendo del material**



Características

- ⌚ Fresado absolutamente libre de rebaba
- ⌚ Ajuste exacto con la escala adjunta
- ⌚ Cabezal de corte pequeño con plaquitas de corte reversibles también para orificios desde $\varnothing 10$ mm
- ⌚ Costes bajos de herramienta con hasta 8 x placas reversibles giratorias
- ⌚ Larga vida útil gracias a las plaquitas de corte reversibles estables, atornilladas

Opciones

- ⌚ Plaquitas radiales reversibles R1,2 - R6 mm
- ⌚ Cabezales de corte con diferentes grados

Volumen de suministro

- ⌚ Llave Allen 3 mm
- ⌚ Llave Torx T 15
- ⌚ Maletín
- ⌚ Manual de instrucciones

Datos técnicos

	SMA 30-BER ⌚	SMA 30-BPV ⌚
Motor	1,5 kW 2.500 - 7.900 r.p.m.	1,04 kW 12.000 r.p.m.
Energía	230 V, 50/60 Hz	1.200 l / min 6 - 7 bar
Ancho máx. del chaflán	6 mm	6 mm
Guía del cojinete de bolas	mín. $\varnothing 26,3$ mm	mín. $\varnothing 26,3$ mm
Cabezal de corte	30° / 45° / 60°	30° / 45° / 60°
Peso	3,5 kg	3,0 kg
Nº art.	70381	71178

SMA 40-BER | SMA 40-APV

Biseladora, manual, eléctrica | neumática

Las biseladoras manuales para contornos internos y externos y orificios cortan con gran suavidad y pocas vibraciones, gracias a su tecnología de resorte. Con el sistema de cambio rápido de la fresa se pueden reequipar con facilidad para otros ángulos de biselado.



SMA 40-BER

SMA 40-APV

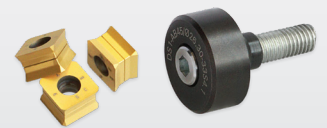

En nuestro **catálogo de accesorios** puede buscar más accesorios.

Áreas de aplicación

- ▶ Achaflanado de piezas de trabajo lisas de acero, acero fino, fundición, aluminio, latón y plástico
- ▶ Achaflanado de bordes rectos y contornos, redondeado de bordes
- ▶ Para preparar el cordón de soldadura
- ▶ La máquina neumática tiene una duración encendida de 50-70%/h, la máquina eléctrica de 20-60 %/h, dependiendo del material

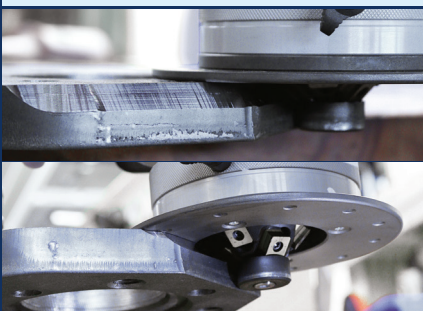

Características

- ☑ Fresado absolutamente libre de rebaba
- ☑ Procesamiento limpio y homogéneo de piezas individuales y de series
- ☑ Eficientes sistema de cambio rápido de la fresa
- ☑ Tecnología de resortes especial que cuida las herramientas
- ☑ Larga duración de las plaquitas de corte reversibles (8-ple)
- ☑ Manejo bimanual ergonómico

Opciones

- ☑ Fresas radiales y plaquitas radiales reversibles R1,2 – R8 mm
- ☑ Cabezales de corte con diferentes grados
- ☑ Tope guía para bordes rectos
- ☑ Brazo pivotante 3D

Volumen de suministro

- ☑ Llave Allen 5 mm
- ☑ Llave Torx T 15
- ☑ Maletín
- ☑ Manual de instrucciones

Datos técnicos

	SMA 40-BER	SMA 40-APV
Motor	1,75 kW 2.000-7.600 r.p.m.	1,75 kW 2.000-7.600 r.p.m.
Energía	230 V, 50/60 Hz	2.400l / min 6-7 bar
Ancho máx. del chaflán	15 mm	15 mm
Cabezal de corte	0° – 80°	0° – 80°
Guía del cojinete de bolas	min. ø 26,3 mm	min. ø 26,3 mm
Peso	10 kg	10 kg
Nº art.	71471	71981

SMA 50-BER | SMA 50-BPV

Biseladora, manual, eléctrica | neumática

La tecnología de peso oscilante con resorte convierte a esta biseladora en pequeños centros de fresado. Cortan con suavidad, tienen un gran rendimiento y transmiten muy pocas vibraciones. Además, los útiles se pueden cambiar con rapidez. Su beneficio: menores costes por unidad.



SMA 50-BER

SMA 50-BPV

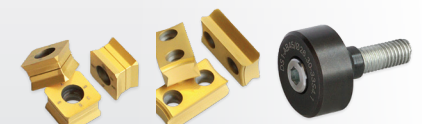

En nuestro **catálogo de accesorios** puede buscar más accesorios.

Áreas de aplicación

- ▶ Achaflanado de piezas de trabajo lisas de acero, acero fino, fundición, aluminio, latón y plástico
- ▶ Achaflanado de bordes rectos y contornos, redondeado de bordes
- ▶ Para preparar el cordón de soldadura
- ▶ La máquina neumática tiene una duración encendida de 50-70%/h, la máquina eléctrica de 20-60 %/h, dependiendo del material



Características

- ✔ Fresado absolutamente libre de rebaba
- ✔ Procesamiento limpio y homogéneo de piezas individuales y de series
- ✔ Eficiente sistema de cambio rápido de la fresa
- ✔ Tecnología de resortes especial que cuida las herramientas
- ✔ Larga duración de las plaquitas de corte reversibles (8-ple)
- ✔ Manejo bimanual ergonómico

Opciones

- ✔ Fresas radiales y plaquitas radiales reversibles R2 – R8 mm
- ✔ Cabezales de corte con diferentes grados
- ✔ Tope guía para bordes rectos
- ✔ Brazo pivotante 3D

Volumen de suministro

- ✔ Llave Allen 5 mm
- ✔ Llave Torx T 15
- ✔ Maletín
- ✔ Manual de instrucciones

Datos técnicos

	SMA 50-BER ⚡	SMA 50-BPV ⚡
Motor	2 kW 2.200 - 7.800 r.p.m.	2 kW 8.500 r.p.m.
Energía	230 V, 50/60 Hz	2.400 l / min 6-7 bar
Ancho máx. del chaflán	20 mm	20 mm
Cabezal de corte	0° – 80°	0° – 80°
Guía del cojinete de bolas	min. ø 26,3 mm	min. ø 26,3 mm
Peso	11 kg	10 kg
Nº art.	73317	71479

SMA 60-BHV | SMA 60-BER

Biseladora, manual, eléctrica

Son las fresadoras de cantos manuales más robustas y potentes para trabajos pesados. Con la tecnología del volante de inercia con resorte, los grandes chaflanes se pueden fresar de forma más fácil, segura y económica.



Unidad de control FU 2.2



SMA 60-BHV

SMA 60-BER

Guiado a mano



Bordes rectos



Contornos



Fresas radiales



Ajuste de ángulo

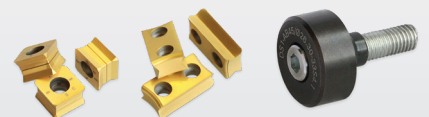

En nuestro **catálogo de accesorios** puede buscar más accesorios.



WATCH NOW!

Áreas de aplicación

- ▶ **Desbarbado de piezas de trabajo lisas de acero, acero fino, fundición, aluminio, latón y plástico**
- ▶ **Achaflanado de bordes rectos y contornos, redondeado de bordes**
- ▶ **Para la preparación del cordón de soldadura para el máximo achaflanado de soldadura**



Características

- ✔ Fresado absolutamente libre de rebaba
- ✔ Procesamiento limpio y homogéneo de piezas individuales y de series
- ✔ Eficiente sistema de cambio rápido de la fresa
- ✔ Tecnología de resortes especial que cuida las herramientas
- ✔ Larga duración de las plaquitas de corte reversibles
- ✔ Manejo bimanual ergonómico

Opciones

- ✔ Fresas radiales y plaquitas radiales reversibles R2 – R15 mm
- ✔ Cabezales de corte con diferentes grados
- ✔ Tope guía para bordes rectos
- ✔ Brazo pivotante 3D

Volumen de suministro

- ✔ Llave Allen 5 mm
- ✔ Llave Torx T15
- ✔ Maletín
- ✔ Manual de instrucciones

Datos técnicos

	FU 2.2	SMA 60-BHV	SMA 60-BER
Motor	-	2,9kW 1.000-8.500 r.p.m.	2,2kW 2.200-7.800 r.p.m.
Energía	230 V, 50/60 Hz	230 V, 300 Hz	230 V, 50/60 Hz
Ancho máx. del chaflán	-	30 mm	30 mm
Cabezal de corte	-	0° – 80°	0° – 80°
Guía del cojinete de bolas	-	min. ø 26,3 mm	min. ø 26,3 mm
Unidad de control	-	FU 2.2	-
Peso	9,9 kg	13 kg	11 kg
Nº art.	10601	71203	71478

ASO 700 | ASO 760-2

Biseladora, desbarbadora, manual, eléctrica

Las biseladoras manuales compactas y robustas son aptas sobre todo para la preparación de los cordones de soldadura en piezas de gran tamaño, especialmente en rebaba de fresado y corte en bordes rectos.



ASO 760-2

Guiado a mano



Bordes rectos



Ajuste de ángulo



ASO 700: 10 mm
ASO 760-2: 20 mm

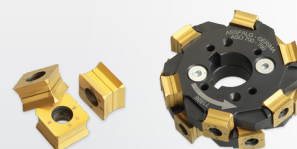

En nuestro **catálogo de accesorios** puede buscar más accesorios.

Áreas de aplicación

- ▶ Apta para el uso continuo robusto con avance manual
- ▶ Para preparar el cordón de soldadura
- ▶ Ideal para biselar en acero y metales no féreos



Características

- ⌚ Ajuste fácil de bisel y de ángulo
- ⌚ También se puede usar bien para rebaba de fresado o corte
- ⌚ Guías templadas, resistentes al desgaste
- ⌚ Guías con rodillos deslizantes
- ⌚ Estable construcción de fundición con mango ergonómico
- ⌚ Ideal para el mecanizado del acero y aluminio

Opciones

- ⌚ Dispositivo de desbarbado de tubos desde un diámetro exterior de 150 mm

Volumen de suministro

- ⌚ Llave Allen 4 y 5 mm
- ⌚ Cabezal de corte equipado con plaquitas de corte reversibles
- ⌚ Cable eléctrico sin conector
- ⌚ Manual de instrucciones

Datos técnicos

	ASO 700 🇪🇺	ASO 760-2 🇪🇺
Motor	0,55 kW 2.900 r.p.m.	1,5 kW 2.900 r.p.m.
Energía	400 V, 50 Hz	400 V, 50 Hz
Ancho máx. del chaflán	10 mm	20 mm
ajuste de ángulo	15° - 45°	15° - 60°
Guiaderas	gehärtet	gehärtet mit Führungsrollen
Dimensiones (L×A×H)	380 × 200 × 240 mm	380 × 290 × 310 mm
Peso	15 kg	19,5 kg
Nº art.	10669	10670

CHP 7 | CHP 12

Fresado automático de los bordes de soldadura

Las conformadoras/fresas para bordes de soldadura cizallan el borde con la ayuda de un disco de corte, completamente autopropulsado, silencioso y con muy poco polvo, dejando un bisel áspero.

Consiguen bordes de soldadura perfectos con la mejor relación calidad/precio. Pueden biselar chapas y tubos, incluso de gran diámetro, así como piezas pequeñas y tubos de poco espesor.



CHP 7



CHP 12



WATCH NOW!

Áreas de aplicación

- ▶ Funcional para taller y obra
- ▶ Para diferentes chapas y perfiles, así como para tubos y recipientes.
- ▶ Perfecta para grosores pequeños y también para pocas unidades
- ▶ Preparación del cordón de soldadura K, V, X, Y - biselado



Características

- Ⓛ Avance automático
- Ⓛ Recomendada para el mecanizado de aluminio
- Ⓛ Portátil, ligera y rápida
- Ⓛ Permite mecanizar discos desde Ø350 mm

Opciones

- Ⓛ Recambio para chapas pequeñas: anchura mín. de placa 20 - 25 - 32 y 40 mm
- Ⓛ Tren inferior móvil
- Ⓛ Fresa para acero fino y aluminio

Volumen de suministro

- Ⓛ 3 fresas para acero (1 ya montada)
- Ⓛ 1 dispositivo angular para 30°
- Ⓛ 1 dispositivo para biselar tubos
- Ⓛ 1 juego de llaves fijas: 12-13, 18-19 y 24-26 mm
- Ⓛ 1 juego Allen: 5 y 6 mm

- Ⓛ Otros aparatos con dispositivos angulares para: 22,5° | 25° | 35° | 37,5° | 45°
- Ⓛ Rodillos de plástico para evitar marcas de material

Technische Daten

	CHP 7	CHP 12
Motor	0,55 kW	2,2 kW
Energía	400 V, 50 Hz	400 V, 50 Hz
Ancho máx. de bisel	10 mm	17 mm
Ángulo chaflán	30°	30°
Velocidad de chaflán	1,6 m/min	2,6 m/min
Grosor de la chapa	3 bis 16 mm	6 bis 40 mm
Ancho de la hoja	min. 55 mm	min. 55 mm
Peso	45 kg	65 kg
N° art.	35333	24353

CHP 21G

Fresado automático de los bordes de soldadura

La biseladora-soldadora automática CHP 21G se ha diseñado para el uso fijo y móvil en la preparación del cordón de soldadura.

El ajuste de ángulo sin fases integrado de la CHP 21G permite ajustar el ángulo de biselado de forma sencilla e individual en cualquier momento.



CHP 21G



Áreas de aplicación

- ▶ Funcional para taller y obra
- ▶ Ideal para biselar acero y metales no férreos
- ▶ Preparación del cordón de soldadura K, V, X, Y - biselado

Características

- ✔ Fácil ajuste del ángulo
- ✔ Apto para funcionamiento continuo
- ✔ Gran robustez para uso industrial
- ✔ Permite mecanizar discos desde \varnothing 350 mm

Opciones

- ✔ Rodillos de plástico para evitar marcas de material

Datos técnicos

	CHP 21G
Motor	3,0 kW
Energía	400 V, 50 Hz
Ancho máx. de bisel	28 mm
Ángulo chaflán	20° bis 45°
Velocidad de chaflán	1,7 m/min
Grosor de la chapa	9 - 40 mm
mín. Diámetro interior del tubo	\varnothing 150 mm
Ancho de la hoja	min. 70 mm
Peso	450 kg
Nº art.	75133

Volumen de suministro

- ✔ Carro móvil
- ✔ 3 fresas (1 ya montada)
- ✔ 1 juego de llaves fijas: 24-27, 30-32 y 32-36 mm
- ✔ 1 juego Allen: 4, 6, 8 y 14 mm
- ✔ 1 llave dinamométrica



ASO 900 | ASO 900 Plus | ASO 900 Plus-Bigger

Biseladora, automática

Las biseladoras consiguen realizar biseles para soldadura de gran tamaño en ángulos de 15° - 80° automáticamente y sin esfuerzo. Estas máquinas son muy resistentes y pueden con cualquier material. Con el fresado a bajas revoluciones se consigue aumentar la vida útil de la herramienta.

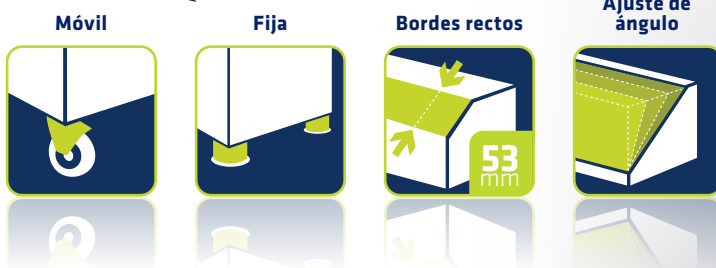
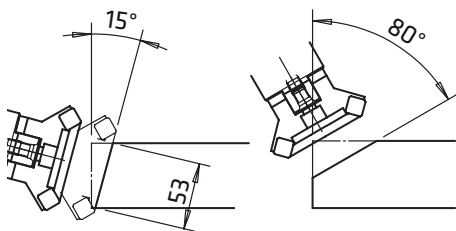

ASO 900 Plus-Bigger



En nuestro **catálogo de accesorios** puede buscar más accesorios.



WATCH NOW!

Áreas de aplicación

- ▶ Son idóneas para piezas pesadas, largas y de gran superficie
- ▶ Universal, para todos los materiales y para uso continuo
- ▶ Uso preferentemente móvil sobre el carro con ruedas, pero también con apoyo de grúa o fija

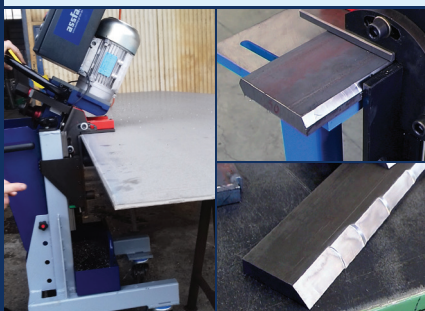

Características

- Ⓛ Excelente vida útil y muy buen rendimiento de mecanizado de virutas también en materiales inoxidables
- Ⓛ Ajuste fácil del grosor de material, del ángulo de biselado y de la altura de trabajo
- Ⓛ Regulación automática del avance, dependiendo del material, de 0 - 1,4 m/min.
- Ⓛ Construcción en fundición de acero y, mesa de trabajo templada con ruedas guía
- Ⓛ Altura de trabajo 800 - 980 mm

Datos técnicos

	ASO 900 Ⓛ	ASO 900 Plus Ⓛ	ASO 900 Plus-Bigger Ⓛ
Motor	4,0kW 750 r.p.m.	4,0kW 750 r.p.m.	5,5 kW 0-750 r.p.m.
Energía	400 V, 50/60Hz	400 V, 50/60Hz	400 V, 50/60Hz
Ancho máx. del chaflán	55 mm	55 mm	77 mm
Ajuste de ángulo	15° - 60°	15° - 80°	15° - 80°
Avance automático	0 - 1,4 m/min	0 - 1,4 m/min	0 - 1,4 m/min
Espesor de la pieza de trabajo	8 - 50 mm	8 - 60 mm	4 - 100 mm
Peso	175 kg	215 kg	330 kg
Nº art.	42699	63133	64909

Opciones

- Ⓛ Regulación de revoluciones
- Ⓛ Cabezal de desbaste RC 16
- Ⓛ Cabezal de corte WSX para piezas < 8 mm y biseles pequeños
- Ⓛ Versión especial para grosores de pieza: 8 - 100 mm, 8 - 200 mm o < 8mm

Volumen de suministro

- Ⓛ Llave Allen 8 y 10 mm
- Ⓛ Cable eléctrico sin conector
- Ⓛ Manual de instrucciones
- Ⓛ Ajuste automático del grosor de la pieza con ASO 900 Plus-Bigger

ASO 930 | ASO 930 Plus

Biseladora, automática

Con la ASO 930 | ASO 930 Plus ahora también es posible fresar el frontal y la parte inferior de una pieza de trabajo. Ya no es necesario girar la pieza. Con el fresado a bajas revoluciones se consigue aumentar la vida útil de la herramienta.

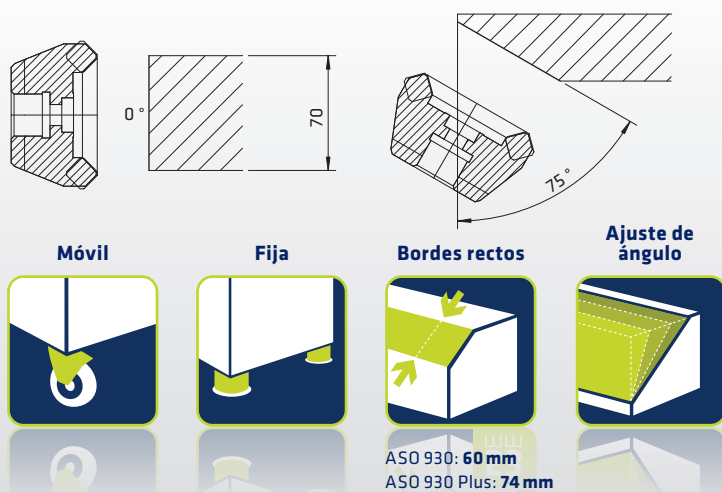

ASO 930 Plus

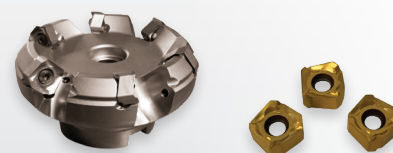

En nuestro **catálogo de accesorios** puede buscar más accesorios.

Áreas de aplicación

- ▶ **Idóneas para piezas pesadas, largas y de gran superficie**
- ▶ **Fresa el frente y la parte inferior en un ángulo de 0° - 75° con anchos de fresado de 74 mm**
- ▶ **Uso preferentemente móvil sobre el carro con ruedas, pero también con apoyo de grúa o fija**

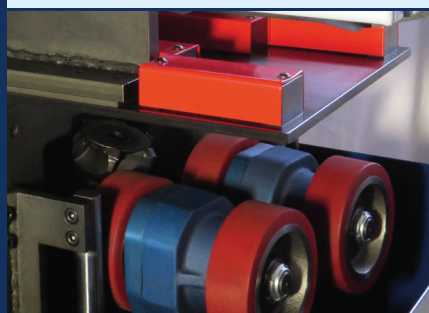

Características

- ⌚ Ajuste fácil de bisel y de ángulo
- ⌚ Regulación automática del avance, dependiendo del material, de 0 - 1,2 m/min
- ⌚ Estable construcción de fundición-acero
- ⌚ Mesa de trabajo templada con ruedas guía
- ⌚ Altura de trabajo 820 - 970 mm

Opciones

- ⌚ Regulación de revoluciones
- ⌚ Cabezal de desbaste RC 16
- ⌚ Cabezal de corte WSX para piezas <8 mm y biseles pequeños
- ⌚ Versión especial para grosores de pieza: 8 - 100 mm o < 8 mm

Volumen de suministro

- ⌚ Llave Allen 8 y 10 mm
- ⌚ Cable eléctrico sin conector
- ⌚ Manual de instrucciones
- ⌚ Ajuste automático del grosor de la pieza con ASO 930 Plus

Datos técnicos

	ASO 930	ASO 930 Plus
Motor	5,5 kW 750 r.p.m.	5,5 kW 0-900 r.p.m.
Energía	400 V, 50/60Hz	400 V, 50/60Hz
Ancho máx. del chaflán	59 mm	74 mm
Ajuste de ángulo	0° - 60°	0° - 75°
Espesor de la pieza de trabajo	8 - 60 mm	8 - 70 mm
Peso	205 kg	380 kg
Nº art.	60269	67019

ASO 910

Biseladora, automática

La fresadora automática de bordes ASO 910 realiza fresados de planos y biselado de cantos. Debido a su robusto diseño, la máquina alcanza una anchura de fresado de hasta 50 mm y una profundidad de talón de hasta 15 mm. Esta máquina es única en su categoría.

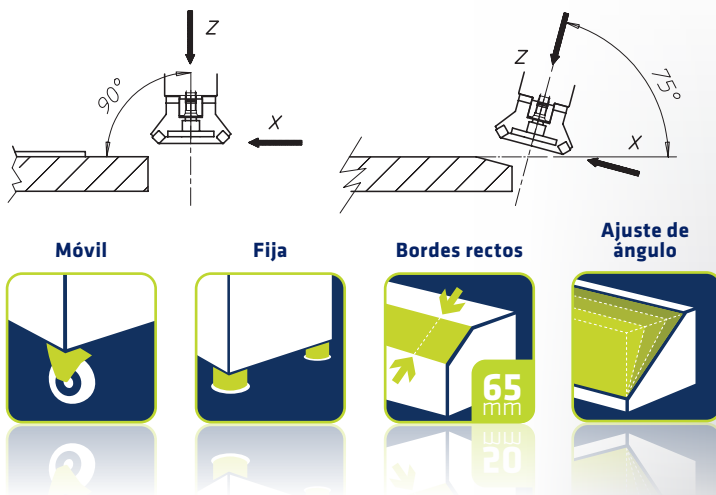

ASO 910



En nuestro **catálogo de accesorios** puede buscar más accesorios.

Áreas de aplicación

- ▶ **Idóneas para piezas pesadas, largas y de gran superficie**
- ▶ **Universal, para todos los materiales y para uso continuo**
- ▶ **Biselado o achaflanado ligero en un ángulo de 90° - 75° en relación con la perpendicular**
- ▶ **Uso preferentemente móvil sobre el carro con ruedas, pero también con apoyo de grúa o fija**

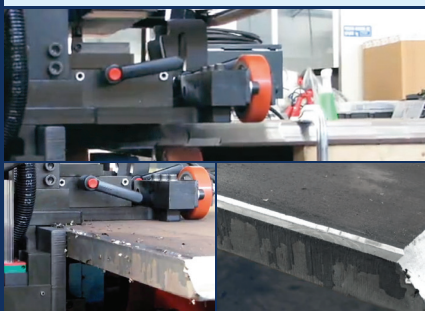

Características

- ⌚ Acercamiento en eje X y Z, así como ligero ajuste del ángulo de biselado
- ⌚ Regulación automática del avance, dependiendo del material, de 0 - 1 m/min
- ⌚ Estable construcción de fundición-acero, mesa de trabajo templada con ruedas guía
- ⌚ Altura de trabajo 930 - 1.120 mm

Opciones

- ⌚ Puede usar fresas de planear, de esquina o radial, dependiendo de la salida
- ⌚ Ejecución especial para grosores de chapa más grandes
- ⌚ Versión especial para grosores de pieza: 8 - 220 mm
- ⌚ Ampliación del acercamiento de eje X a 100 mm

Volumen de suministro

- ⌚ Llave Allen 8 y 10 mm
- ⌚ Cable eléctrico sin conector
- ⌚ Manual de instrucciones
- ⌚ Ajuste automático del grosor de la pieza

Datos técnicos

	ASO 910
Motor	5,5 kW 0 - 900 r.p.m.
Energía	400 V, 50/60 Hz
Acercamiento máx. en el eje X/Z	65 mm / 15 mm
Ajuste de ángulo	90° - 75°
Espesor de la pieza de trabajo	8 - 100 mm
Peso	390 kg
Nº art.	64247

ASO 920

Biseladora, automática

Con la ASO 920 se pueden fresar de forma económica biselados para posteriores soldadura e incluso con forma tulipa. Esa biseladora automática convence en su categoría.

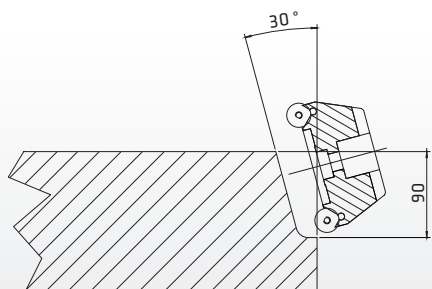

Móvil



Fija



Bordes rectos



Ajuste de ángulo



ASO 920

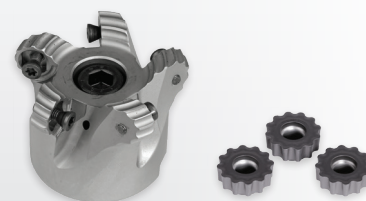

En nuestro **catálogo de accesorios** puede buscar más accesorios.

Áreas de aplicación

- ▶ **Idóneas para piezas pesadas, largas y de gran superficie**
- ▶ **Universal, para todos los material y para uso continuo**
- ▶ **Fresa en forma de tulipa en un ángulo de 0° - 35° en relación con la perpendicular**
- ▶ **Uso preferentemente móvil sobre el carro con ruedas, pero también con apoyo de grúa o fija**

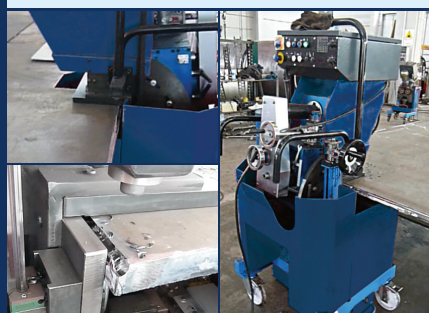

Características

- ⌚ Ajuste fácil de bisel y de ángulo
- ⌚ Regulación automática del avance y la velocidad, dependiendo del material, de 0 - 1,2 m/min
- ⌚ Acercamiento en Y hasta como máx. 90 mm
- ⌚ Acercamiento en X hasta como máx. 90 mm
- ⌚ Estable construcción de fundición-acero, mesa de trabajo templada con ruedas guía
- ⌚ Altura de trabajo 920 - 1.110 mm

Volumen de suministro

- ⌚ Llave Allen 8 y 10 mm
- ⌚ Cable eléctrico sin conector
- ⌚ Manual de instrucciones
- ⌚ Ajuste automático del grosor de la pieza

Datos técnicos

ASO 920 ⌚

Motor	5,5 kW 0 - 900 r.p.m.
Energía	400 V, 50/60Hz
Acercamiento máx. en el eje X/Z	90 mm
Ajuste de ángulo	0° - 35° en relación con la perpendicular
Espesor de la pieza de trabajo	8 - 100 mm
Peso	420 kg
Nº art.	58725

BKE 550

Desbarbadora de chapa

La desbarbadora de chapas compacta, pule y desbarba en ambos lados en un solo paso.



BKE 550

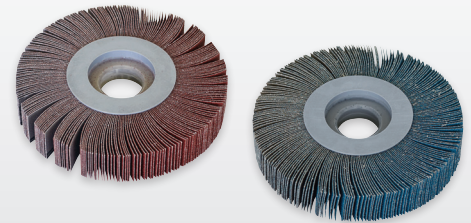
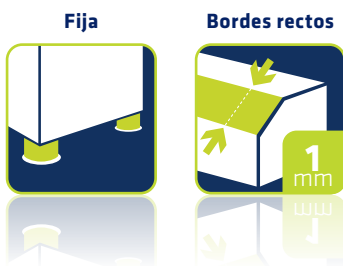

En nuestro **catálogo de accesorios** puede buscar más accesorios.

Áreas de aplicación

- ▶ Desbarbado por ambos lados de bordes de chapa rectos en un único paso
- ▶ Se puede usar para chapas pequeñas en horizontal y para chapas grandes en vertical
- ▶ Universal, para todos los material con un grosor de 1-5 mm

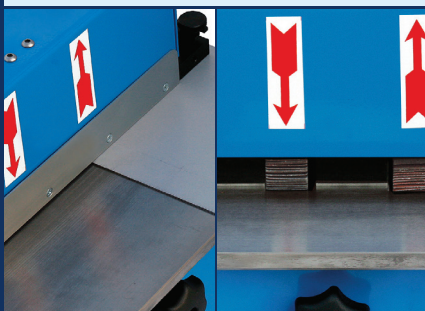

Características

- Ⓛ Estable construcción de chapa portátil con dispositivo de aspiración
- Ⓛ Muelas reajustables con una rueda manual
- Ⓛ Riel de tope para ajustar el grosor de chapa
- Ⓛ Fácil de manejar
- Ⓛ Regulación de revoluciones

Opciones

- Ⓛ Muelas de laminillas para acero o acero fino con diferentes granulados
- Ⓛ Aspiración del polvo

Volumen de suministro

- Ⓛ Tope longitudinal
- Ⓛ 2 muelas de laminillas
- Ⓛ Boquilla de aspiración
- Ⓛ Manual de instrucciones

Datos técnicos

BKE 550 Ⓛ

Motor	0,2 kW 1.400 + 2.800 r.p.m.
Tamaño del tablero	550 x 160 mm
Energía	400 V, 50 Hz
Ancho máx. del chaflán	1 mm
Espesor de la chapa	1-5 mm
Dimensiones (LxAxH)	550 x 380 x 400 mm
Peso	38 kg
Nº de artículo	45373

AF 165

Desbarbadora con muela

Su especialidad es la extracción de rebaba de serrado y rebabas gruesas de desbaste, de forma que las piezas se pueden volver a mecanizar y manipular con seguridad. Con muelas de láminas, CBN o de diamante duraderas se consigue un pulido de bordes rápido, económico.



AF 165

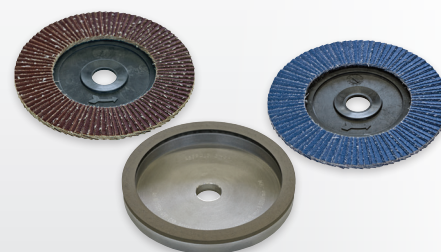
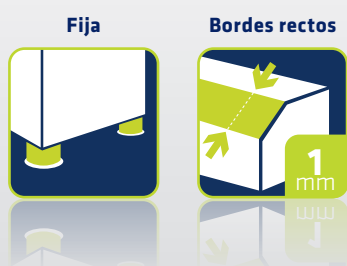

En nuestro **catálogo de accesorios** puede buscar más accesorios.

Áreas de aplicación

- ▶ **Espesor mínimo de la pieza de trabajo 3 mm**
- ▶ **Se puede usar para acero, aluminio, latón, cobre, plástico, desde plásticos blandos a vidrio acrílico, madera y mucho más**
- ▶ **Para aceros templados muelas CBN**
- ▶ **Para metales duros muelas de diamante**

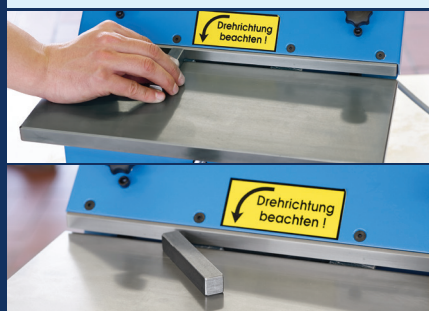

Características

- ✔ Fácil de manejar
- ✔ Sencillo cambio de herramienta
- ✔ Ajuste continuo del bisel
- ✔ Guiaderas templadas
- ✔ Puesto de trabajo limpio con la aspiración opcional

Opciones

- ✔ Ampliación de la mesa
- ✔ Aspiración del polvo
- ✔ Muelas de laminillas para acero o acero fino con diferentes granulados
- ✔ Muelas CBN y de diamante

Volumen de suministro

- ✔ Muela de laminillas con unión especial
- ✔ Boquilla de aspiración
- ✔ Manual de instrucciones

Datos técnicos

AF 165

Motor	0,37 kW 2.800 r.p.m.
Tamaño del tablero	180 x 370 mm
Energía	400 V, 50/60 Hz
Ancho máx. del chaflán	1 mm
Muela de laminillas	ø 165 mm
Dimensiones (LxAxH)	370 x 520 x 320 mm
Peso	25 kg
Nº art.	19281

KSM 125 | KSM 130

Biseladora pulidora para bordes rectos

Las pulidoras son aptas para el desbarbado y el biselado de precisión de bordes rectos en materiales duros. Están disponibles con dispositivos de lijado húmedo o aspiración del polvo.

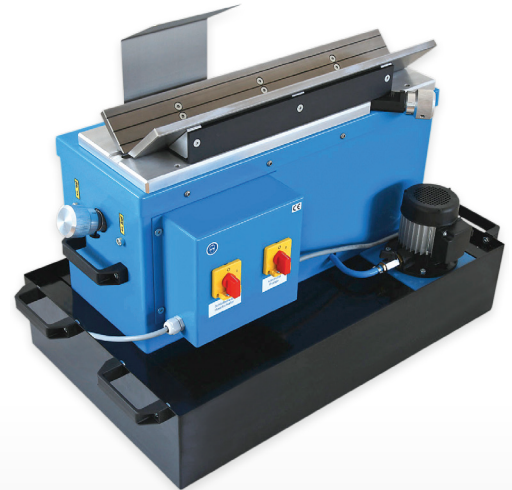

KSM 130

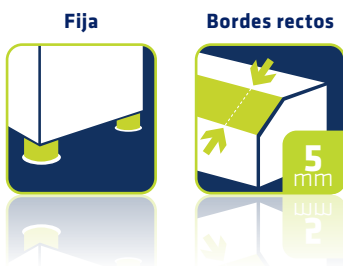

En nuestro **catálogo de accesorios** puede buscar más accesorios.

Áreas de aplicación

- **Materiales templados y durezas entre 40-65 HRC**

Características

- ☑ Construcción estable con tornillos de ajuste de la muela
- ☑ Refrigeración por agua para la muela y la pieza de trabajo
- ☑ Prisma-V con ajuste micrométrico del biselado
- ☑ Ajuste axial de la muela
- ☑ Muela estable, cónica, de 2 zonas para la expulsión potente del material

Opciones

- ☑ Tren inferior móvil
- ☑ Aspiración del polvo (solo para KSM 125)

Volumen de suministro

- ☑ Accesorios normales
- ☑ Muela
- ☑ Manual de instrucciones
- ☑ Boquilla de aspiración (solo para KSM 125)
- ☑ Cubeta de agua y bomba (solo para KSM 130)

Datos técnicos

	KSM 125 ☑	KSM 130 ☑
Motor	0,75 kW 2.890 r.p.m.	0,75 kW 2.890 r.p.m.
Energía	400 V, 50/60 Hz	400 V, 50/60 Hz
Vc	700 - 1.100 m/min	700 - 1.100 m/min
Ancho máx. del chaflán	5 mm	5 mm
Muela cónica	ø mín. 80 mm, máx. 125 mm	ø mín. 80 mm, máx. 125 mm
Dimensiones (LxAxH)	640 x 300 x 400 mm	700 x 650 x 400 mm
Peso	85 kg	85 kg
Nº art.	15990	60715



Speedy Prisma 210-PSL

Desbarbadora con carro deslizante

Esta desbarbadora es una máquina de mesa sencilla y estable con un carro deslizante prismático para un mecanizado preciso y rentable de bordes longitudinales en piezas pequeñas y menudas.



Speedy Prisma 210-PSL

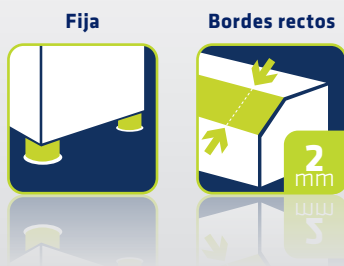

En nuestro **catálogo de accesorios** puede buscar más accesorios.

Áreas de aplicación

- ▶ Biselado sin rebada de piezas de precisión pequeñas desde 1 mm de grosor en precisión casi pulida
- ▶ Universal, para todos los material y para uso continuo
- ▶ Fresa VHM para todas las piezas de trabajo no templadas
- ▶ Muela CBN para acero templado
- ▶ Muela de diamante para metales duros y vidrio

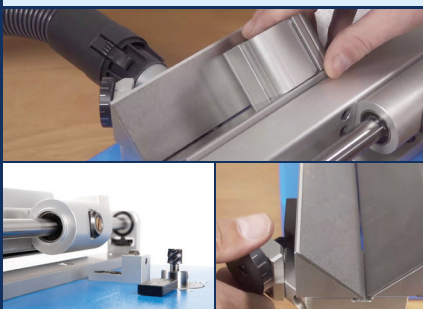

Características

- ⌚ Biselado de precisión cuidadoso con la superficie de hasta 2 mm (sin rascaduras en la pieza!)
- ⌚ Fácil de manejar
- ⌚ Rápido cambio de herramienta
- ⌚ Regulación de revoluciones para mecanizar materiales diferentes
- ⌚ Carro deslizante con rodamientos para fresar sin trompicones

Opciones

- ⌚ Boquilla de aspiración
- ⌚ Aspiración

Volumen de suministro

- ⌚ Llave Allen 2,5 mm
- ⌚ Fresa prismática
- ⌚ Manual de instrucciones

Datos técnicos

Speedy Prisma 210-PSL ⌚

Motor	0,14 kW 10.000 – 30.000 r.p.m.
Energía	230 V, 50 Hz
Ancho máx. del chaflán	2 mm
Dimensiones (LxAxH)	320 x 200 x 180 mm
Peso	8,5 kg
Nº art.	46069

FS 5

Desbarbadora con prisma V

La FS 5 es una biseladora estable y muy económica con cabezal de corte. Los bordes rectos de piezas rectangulares se pueden biselar con rapidez. El prisma-V se puede plegar hacia arriba para cambiar las plaquitas.

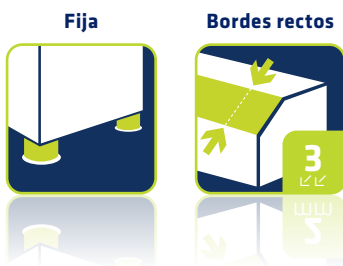

En nuestro **catálogo de accesorios** puede buscar más accesorios.

Áreas de aplicación

- ▶ **Espesor mínimo de la pieza de trabajo 3 mm**
- ▶ **Biselado limpio y sin rebaba en un corte**
- ▶ **Apta para casi todos los materiales**
- ▶ **Capacidad de trabajo aprox. 30%/h**

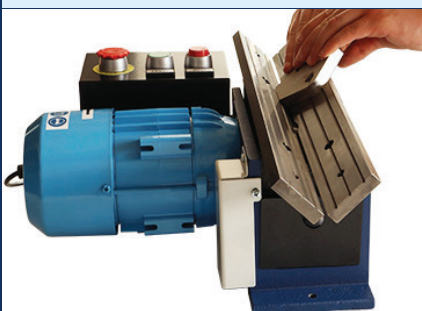

Características

- ⚙️ Fácil de manejar
- ⚙️ Guías templadas
- ⚙️ Cambio rápido del cabezal de cortes y las plaquitas de corte reversibles

Volumen de suministro

- ⚙️ Cabezal de corte equipado con plaquitas reversibles
- ⚙️ Cajón de virutas
- ⚙️ Manual de instrucciones

Datos técnicos

FS 5 ⚙️

Motor	0,37 kW 2.800 r.p.m.
Energía	230 V, 50 Hz
Ancho máx. del chaflán	3 mm
Ajuste de ángulo	45 °
Dimensiones (LxAxH)	400 x 325 x 170 mm
Peso	19 kg
Nº art.	41408

ASO 850-K

Desbarbadora con prisma V para bordes rectos

La biseladora estable y sencilla ha sido diseñada para desbarbar y biselar piezas pequeñas y medianas con un grosor superior a 2 mm. Con la interacción óptima del cabezal de corte y las plaquitas de corte reversibles la máquina consigue chaflanes sin vibraciones, limpias y constantes de hasta 3 mm × 45 ° en un corte.



ASO 850-K con carro de transporte y recogedor de virutas.

Fija



Bordes rectos



ASO 850-K con avance automático.



En nuestro **catálogo de accesorios** puede buscar más accesorios.

Áreas de aplicación

- ▶ Para biselados hermosos de 45 °
- ▶ Universal para uso continuo robusto
- ▶ Larga vida útil de la herramienta mediante el avance automático de la pieza
- ▶ Mayor seguridad laboral mediante el avance automático de la pieza



Características

- ⌚ Ajuste definido del bisel con regulador micrométrico
- ⌚ Biselado sin esfuerzo, pues la presión de corte es baja
- ⌚ Estable construcción de fundición con cajón para virutas
- ⌚ Guíaderas templadas y pulidas, resistentes al desgaste
- ⌚ Gran variedad de diversas plaquitas de corte reversibles, para diferentes materiales

Opciones

- ⌚ Tren inferior móvil
- ⌚ Avance automático
- ⌚ Muela de corindón o CBN para piezas templadas
- ⌚ Regulación de manera continua de la velocidad 0 - 10.000 r.p.m.

Volumen de suministro

- ⌚ Llave Allen 4 y 8 mm
- ⌚ Manual de instrucciones

Datos técnicos

ASO 850-K ⌚

Motor	0,75 kW 0-6.000 r.p.m.
Energía	230 V, 50/60 Hz
Ancho máx. del chaflán	5 mm
Ajuste de ángulo	45 °
Dimensiones (L×A×H)	640 × 450 × 540mm
Peso	57kg
Nº art.	67273

ASO 650 | ASO 650-WSL

Biseladora con prisma V para bordes rectos

El desbarbado y biselado de piezas de gran tamaño se realiza con facilidad. También se puede redondear bordes con plaquitas radiales reversibles. La regulación de la velocidad es útil para el mecanizado de aluminio o aceros inoxidables.

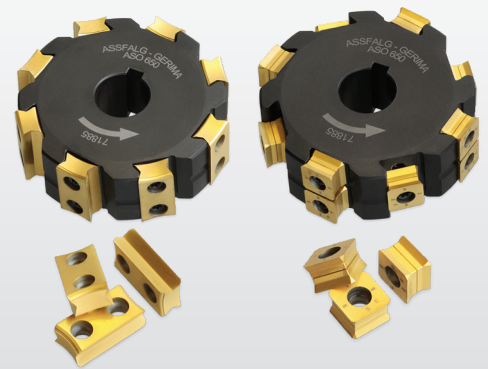
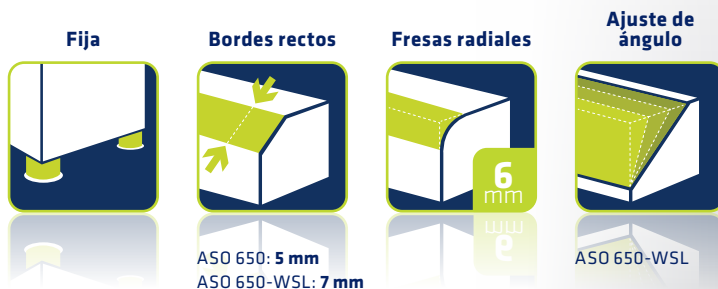

Áreas de aplicación

- ▶ Espesor mínimo de la pieza de trabajo 2 mm
- ▶ Biselado limpio y sin rebaba
- ▶ Apta para uso continuo robusto
- ▶ Para preparar el cordón de soldadura
- ▶ En piezas cortas o finas, de menos de 5 mm, las deben girarse y colocarse con un ancho de corte de 2 mm

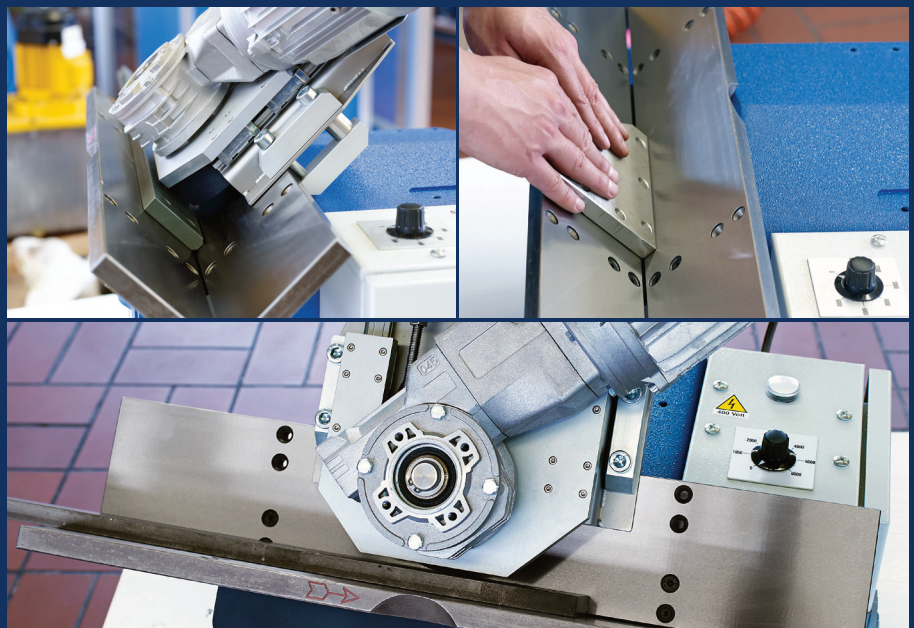



ASO 650

Ventajas para profesionales

- ▶ Ajuste axial del cabezal de corte para aprovechar la plaquita reversible
- ▶ Ajuste del bisel con tornillo micrométrico
- ▶ Para uso continuo

En nuestro **catálogo de accesorios** puede buscar más accesorios.

Características

- ✔ Estable construcción de fundición con cajón para virutas
- ✔ Guías templadas y rectificadas, resistentes al desgaste
- ✔ Ajuste preciso del bisel con tornillo micrométrico
- ✔ Diversas plaquitas de corte reversibles, para materiales diferentes
- ✔ Larga vida útil gracias a las plaquitas de corte reversibles cuadradas y radiales

Opciones

- ✔ Avance automático
- ✔ Plaquitas de corte radiales reversibles R1,2-6 mm

Volumen de suministro

- ✔ Llave Allen de 4 mm
- ✔ Fresa con muela KX/DL equipada con plaquitas de corte reversibles
- ✔ Manual de instrucciones

Datos técnicos

	ASO 650 ⚡	ASO 650-WSL ⚡
Motor	0,75 kW 2.800 r.p.m.	0,95 kW 0 - 6.000 r.p.m.
Energía	400 V, 50/60 Hz	400 V, 50/60 Hz
Ancho máx. del chaflán	5 mm	7 mm
Ajuste de ángulo	45°	15° - 45°
Dimensiones (LxAxH)	500 x 840 x 320 mm	600 x 500 x 320 mm
Peso	52 kg	60 kg
Nº art.	10229	10230



ASO 650-WSL

ASO 160-M | ASO 160-MSL

Biseladora con prisma V para bordes rectos

Esta máquina puede biselar piezas pequeñas, medianas y grandes tanto macizas como tubulares obteniendo en todas ellas, una calidad de chaflán homogénea. Puede utilizarse para piezas únicas o grandes series.

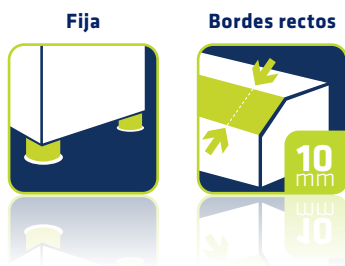

En nuestro **catálogo de accesorios** puede buscar más accesorios.

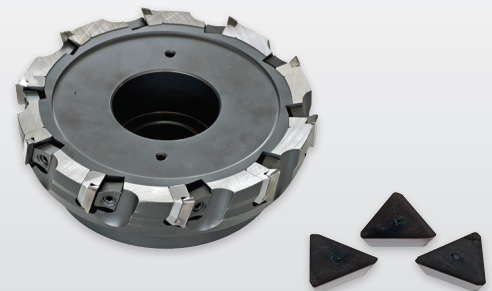

Áreas de aplicación

- ▶ Espesor mínimo de la pieza de trabajo 1 mm
- ▶ Se puede usar para acero, máx. 1.000 N/mm², aluminio, latón, cobre, plástico, desde plásticos blandos a vidrio acrílico, madera y mucho más
- ▶ Desbarbado de piezas de trabajo hasta la preparación del cordón de soldadura
- ▶ Para biselar sin puente residual (borde de corte)

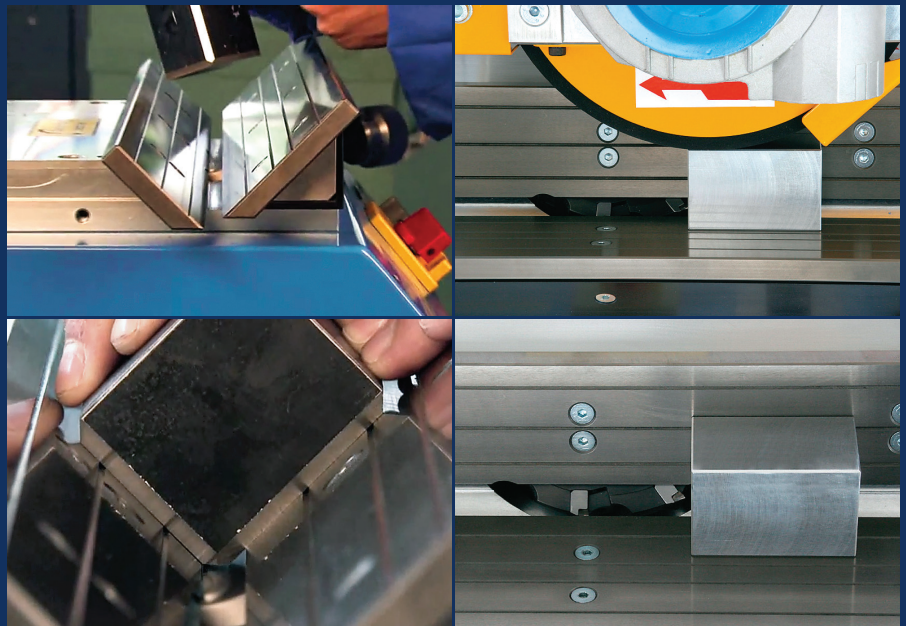



ASO 160-MSL con módulo de alimentación y carro de transporte con recogedor de virutas

Ventajas para profesionales

- ▶ Permite el biselado afilado, es decir, en una pieza de 3 mm de grosor se puede colocar un bisel de 3 mm x 45 °
- ▶ Las piezas pequeñas se pueden procesar fácil y rápidamente a mano
- ▶ Las piezas más largas se biselan con ayuda del avance automático
- ▶ Calidad superficial homogénea de precisa

Características

- ✔ Ajuste del bisel con tornillo micrométrico
- ✔ Regulación de revoluciones en la ASO 160-MSL
- ✔ Fácil cambio de herramienta
- ✔ Prisma-V para la guía ideal de las piezas
- ✔ Guías templadas y rectificadas
- ✔ Presión de corte blanda

Opciones

- ✔ Carro de transporte móvil con ruedas de goma grandes y cajón de virutas integrado
- ✔ Avance automático para el trabajo en serie y para mecanizar material plano
- ✔ Guías de rodillos en V para prolongar las escuadras

Volumen de suministro

- ✔ Llave Allen 5 y 6 mm
- ✔ Llave Torx T 20
- ✔ Bloque de aluminio para mecanizar frontales
- ✔ Cabezal de corte plano equipado con plaquitas de corte reversibles
- ✔ Tubo de expulsión de las virutas (solo en la ASO 160-MSL)
- ✔ Manual de instrucciones

Datos técnicos

	ASO 160-M	ASO 160-MSL
Motor	1,5 kW 2.800 r.p.m.	1,5 kW 1.000 - 4.000 r.p.m.
Energía	400 V, 50 Hz	400 V, 50 Hz
Ancho máx. del chaflán	10 mm	10 mm
Ajuste de ángulo	45 °	45 °
Dimensiones (LxAxH)	450 x 380 x 400 mm	450 x 380 x 400 mm
Peso	64 kg	65 kg
Nº art.	35035	35141



ASO 160-MSL con carro de transporte

WKF 170

Biseladora, de ángulo ajustable

La máquina perfecta para biselar piezas pequeñas y medianas partiendo de piezas de largas y macizas. Gracias a su ajuste de ángulo de 15° – 60° se suele emplear para preparar el cordón de soldadura.



Fresadora de bordes automática
ZE 2000/2
de ASSFALG

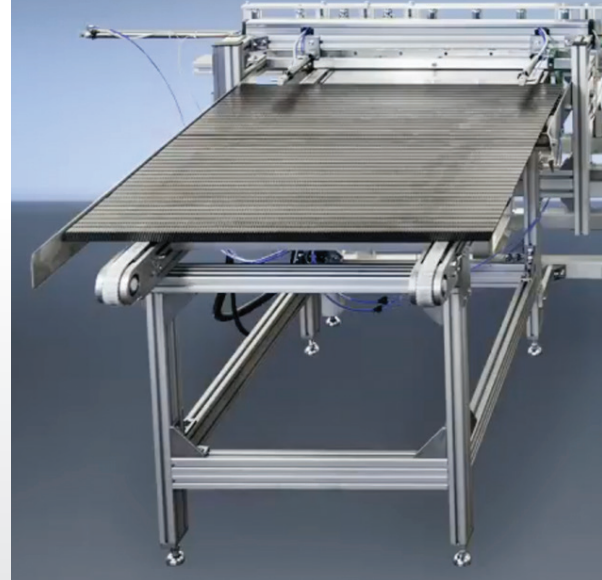

WKF 170 como instalación de biselado automática con módulo de avance y mesa de rodillos

Áreas de aplicación

- ▶ Espesor mínimo de la pieza de trabajo 1 mm
- ▶ Se puede usar para acero, máx. 1.000 N/mm², aluminio, latón, cobre, plástico, desde plásticos blandos a vidrio acrílico, madera y mucho más
- ▶ Desbarbado de piezas de trabajo hasta la preparación del cordón de soldadura

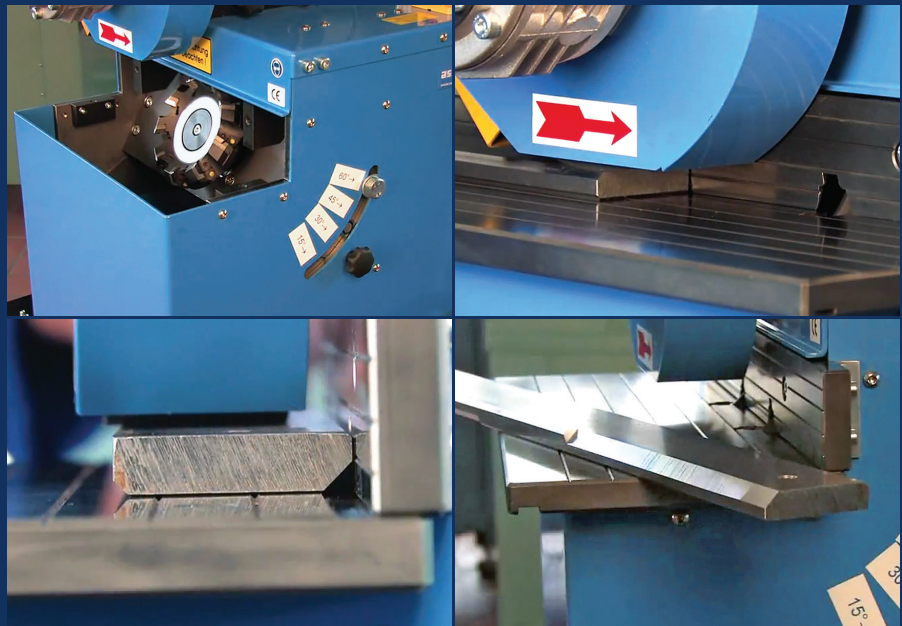

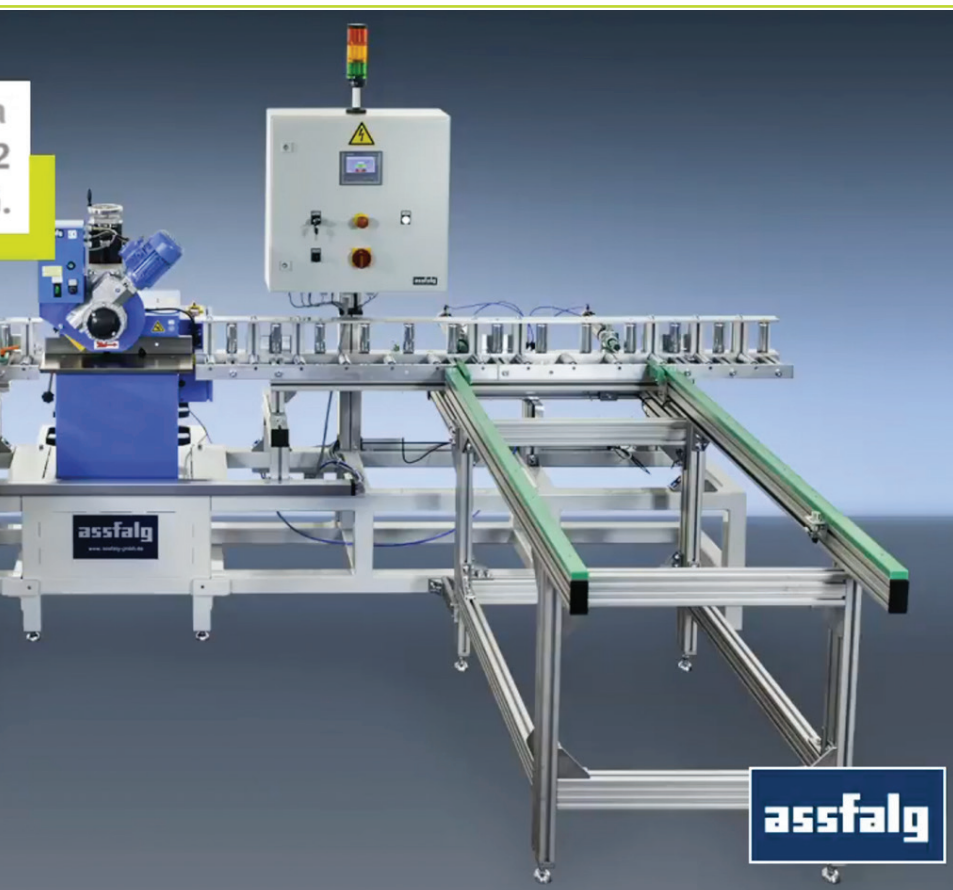

Ventajas para profesionales

- ▶ Ajuste de ángulo rápido y sencillo
- ▶ Calidad superficial homogénea de precisa
- ▶ El avance automático facilita el biselado
- ▶ Permite el biselado afilado, es decir, en una pieza de 5 mm de grosor se puede colocar un bisel de 5 mm x 45°

En nuestro **catálogo de accesorios** puede buscar más accesorios.

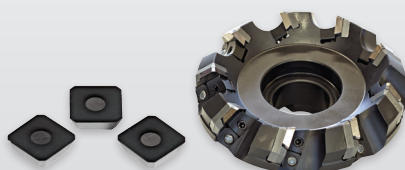

Características

- ⌚ Ajuste de ángulo de 15° - 60° (ajuste rápido con perno insertable en pasos de 5°)
- ⌚ Ajuste del bisel con tornillo micrométrico
- ⌚ Regulación de revoluciones para mecanizar materiales diferentes
- ⌚ Fácil cambio de herramienta
- ⌚ Guías templadas y rectificadas
- ⌚ Presión de corte blanda

Opciones

- ⌚ Carro inferior móvil con ruedas de goma grandes y cajón de virutas integrado
- ⌚ Tope transversal para mecanizar el frente
- ⌚ Tope longitudinal para el guiado seguro de piezas en serie estrechas
- ⌚ Avance automático para el trabajo individual y en serie y para el mecanizado de piezas largas
- ⌚ Guías de rodillos para prolongar las escuadras

Volumen de suministro

- ⌚ Llave Torx T 25
- ⌚ Cabezal de corte plano equipado con plaquitas de corte reversibles
- ⌚ Manual de instrucciones

Datos técnicos

WKF 170 ⌚

Motor	3,0 kW 1.000 - 4.000 r.p.m.
Energía	400 V, 50/60 Hz
Ancho máx. del chaflán	11 mm
Ajuste de ángulo	15° - 60°
Dimensiones (LxAxH)	500 x 500 x 550 mm
Tablero (LxA)	500 x 180 mm
Peso	100 kg
Nº art.	54307



WKF 170 con módulo de alimentación y carro de transporte con recogedor de virutas

MMB 400 B | MMB 500 L | MMB 600 C

Biseladora, de ángulo ajustable

Esta máquina se caracteriza por un gran rendimiento de producción y excelente calidad de biselado. Se emplea sobre todo para el biselado previo a la soldadura con ángulos de corte de 15°-65° y para el biselado visual en bordes rectos, extremos de tubos y placas.



MMB 400 B

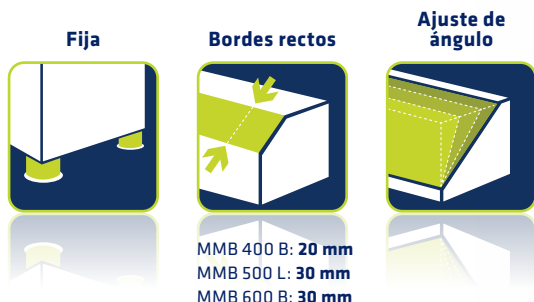

Áreas de aplicación

- ▶ Espesor mínimo de la pieza de trabajo 3 mm
- ▶ Se puede usar para acero, máx. 1.000 N/mm², aluminio, latón, cobre, plástico, desde plásticos blandos a vidrio acrílico, madera y mucho más
- ▶ Desbarbado de piezas de trabajo hasta la preparación del cordón de soldadura
- ▶ Idónea para la producción en serie

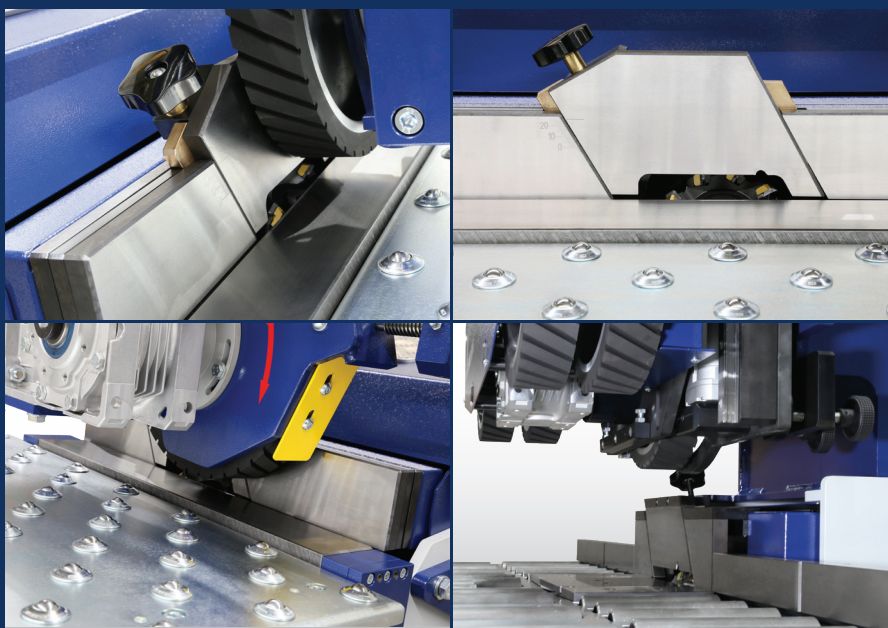



Ventajas para profesionales

- ▶ Guiado preciso de las piezas
- ▶ Buena calidad de superficie, homogénea
- ▶ Guiado automático de las piezas
- ▶ Gran bancada

MMB 600 C

MMB 500 L



En nuestro **catálogo de accesorios** puede buscar más accesorios.

Características

- ✔ Ajuste de ángulo de 15° - 65°
- ✔ Regulación de revoluciones para mecanizar materiales diferentes
- ✔ Velocidad de avance regulable
- ✔ Sistema de lubricación de cantidades mínimas
- ✔ MMB 600 C ajuste de avance-altura motorizado pulsando un botón
 - Con indicador del grosor del material
 - Con 5 ruedas de avance engomadas

Opciones

- ✔ Cabezal de corte con plaquitas de corte reversibles redondas
- ✔ Modelos especiales para placas y tubos
- ✔ Mesa de rodillos
- ✔ Motor con 7,5 kW (solo para MMB 400 B)
- ✔ Mesa especial para MMB 400 B (L x A): 1250 x 650 mm o 1600 x 650 mm

Volumen de suministro

- ✔ Cabezal de corte plano equipado con plaquitas de corte reversibles
- ✔ Sistema de lubricación de cantidades mínimas
- ✔ Llave Torx T 15
- ✔ Manual de instrucciones

Datos técnicos

	MMB 400 B	MMB 500 L	MMB 600 C
Motor	5,5 kW 2.000 - 6.000 r.p.m.	7,5 kW 2.000 - 6.000 r.p.m.	7,5 kW 2.000 - 6.000 r.p.m.
Energía	400 V, 50/60 Hz	400 V, 50/60 Hz	400 V, 50/60 Hz
Ancho máx. del chaflán	20 mm	30 mm	30 mm
Ajuste de ángulo	25° - 55° / 30° - 60° / 35° - 65°	20° - 50° / 25° - 55° / 30° - 60°	20° - 50° / 25° - 55° / 15° - 60° (indicación digital)
Espesor máx. de la pieza de trabajo	2-100 mm	5-100 mm	5-190 mm
Dimensiones (LxAxH)	900 x 1.500 x 1.800 mm	1.510 x 1.490 x 1.750 mm	1.490 x 1.520 x 1.830 mm
Tablero (LxA)	750 x 490 mm	1.490 x 700 mm	1.490 x 700 mm
Peso	540 kg	770 kg	1.050 kg
Nº art.	69203	62871	70985

Speedy Contorno 270-K | Speedy Contorno 270-KSL | Speedy Contorno 320-K | Speedy Contorno 320-KSL

Desbarbadora para contornos

Las biseladora y contorneadoras son perfectas para mecanizar piezas poliédricas y redondas con contornos planos internos y externos. Son equipos de mesa compactos y manejables que se usan muy bien al lado de máquinas CNC.



Áreas de aplicación

- ▶ Para desbarbar y biselar con precisión bordes internos y externos en piezas planas
- ▶ Se puede usar para acero, acero templado, aluminio, latón, cobre, plástico, desde plásticos blandos a vidrio acrílico, madera y mucho más
- ▶ Apta para uso continuo

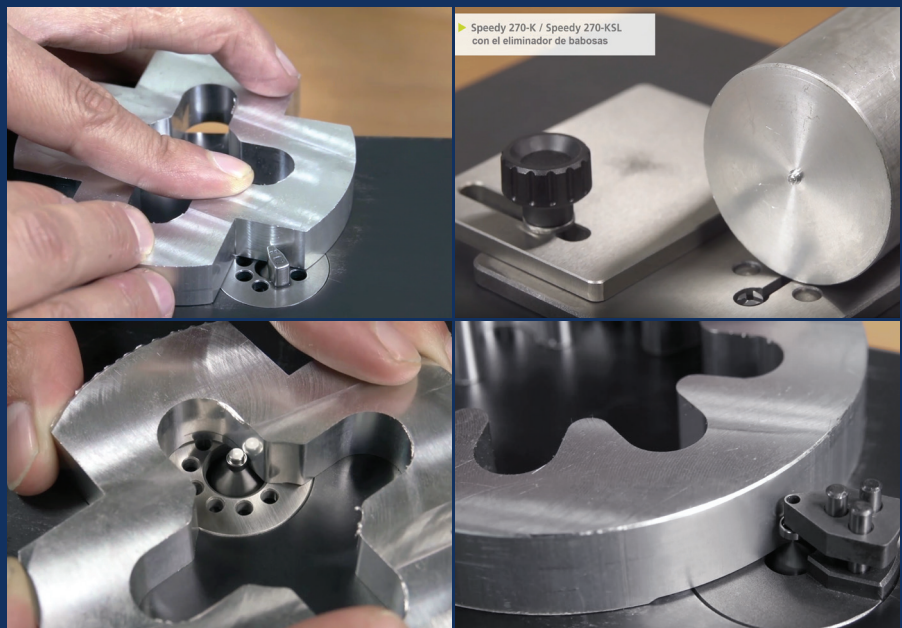



Speedy Contour 320-KSL
con regla de tope

En nuestro **catálogo de accesorios**
puede buscar más accesorios.

Ventajas para profesionales

- ▶ Ideal para biselar hasta 1 mm x 45°
- ▶ Apta para el mecanizado de piezas pequeñas a medianas
- ▶ Tiempos de equipamiento breves con la máxima flexibilidad
- ▶ Fijación en origen



WATCH NOW!

Características

- ✔ Fácil de manejar
- ✔ Rápido cambio de herramienta
- ✔ Regulación de revoluciones (solo en Speedy Kontur 270-KSL y en Speedy Kontur 320-KSL)
- ✔ Ángulo de biselado modificable con la fresa de contorneado con diversos ángulos de punta

Opciones

- ✔ Dedo guía, fresa radial y biseladora con rodamiento de bolas con guía
- ✔ Prisma de tope para mecanizar bordes rectos
- ✔ Juego de extractores de abultamiento para el fresado plano de abultamientos de tronzado de hasta máx. Ø 1,5 mm
- ✔ Boquilla de aspiración
- ✔ Aspiración con encendido automático
- ✔ Versión especial para mecanizar acero fino
- ✔ Regleta de tope
- ✔ Fresa de metal duro macizo Ø 6, puntiaguda

Volumen de suministro

- ✔ Llave Allen 2,5 mm
- ✔ Manual de instrucciones
- ✔ Cable Schuko
- ✔ Anillo de inserción orificio Ø 8 mm

Datos técnicos

	Speedy Kontur 270-K	Speedy Kontur 270-KSL	Speedy Kontur 320-K	Speedy Kontur 320-KSL
Motor	0,14 kW 21.000 r.p.m.	0,14 kW 12.000-32.000 r.p.m.	0,14 kW 21.000 r.p.m.	0,14 kW 12.000-32.000 r.p.m.
Energía	230 V, 50 Hz	230 V, 50 Hz	230 V, 50 Hz	230 V, 50 Hz
Ancho máx. del chaflán	2 mm	2 mm	2 mm	2 mm
Guía del cojinete de bolas	min. Ø 3 mm	min. Ø 3 mm	min. Ø 3 mm	min. Ø 3 mm
Dimensiones (LxAxH)	270 x 170 x 120 mm	270 x 170 x 130 mm	320 x 200 x 140 mm	320 x 200 x 140 mm
Peso	8,6 kg	9 kg	12 kg	13 kg
Nº art.	1011	1053	961	938

KKE 1 | KKE 2

Desbarbadora para contornos

Bisela con precisión, rapidez y sencillez bordes rectos, orificios, agujeros alargados y ranurados. El accesorio prismático para mecanizar bordes rectos completa el paquete integral. Son una gran ayuda a un precio reducido.



Áreas de aplicación

- ▶ **Espesor mínimo de la pieza de trabajo 1 mm**
- ▶ **Se puede usar para acero, acero templado, aluminio, latón, cobre, plástico, desde plásticos blandos a vidrio acrílico, madera y mucho más**
- ▶ **Biselado o redondeado de contornos externos e internos**
- ▶ **No recomendable para uso continuo, debido motor de escobillas de carbón, duración de funcionamiento 50 %/h**
- ▶ **Aspiración solo con elemento prismático**





KKE 1 (con regla de tope)

En nuestro **catálogo de accesorios** puede buscar más accesorios.

Ventajas para profesionales

- ▶ Ideal para biselar hasta 2 mm x 45°
- ▶ Se pueden biselar y redondear contornos internos y externos
- ▶ Precisión dimensional gracias a la guía de rodamiento de bolas o a la regla de guía
- ▶ Sin marcas
- ▶ Duración muy buena de la fresa de metal duro

Características

- ✔ Equipo de mesa manejable, compacto al lado de la fresa y el torno CNC
- ✔ Ajuste preciso del bisel
- ✔ Regulación de revoluciones para mecanizar materiales diferentes
- ✔ Ángulo de biselado modificable con la fresa de contorneado con diversos ángulos de punta
- ✔ Rápido cambio de herramienta

Opciones

- ✔ Accesorio prismático para bordes rectos
- ✔ Dedo guía para el uso de fresas de contorno afiladas
- ✔ Aspiración con encendido automático (solo para KKE 2)

Volumen de suministro

- ✔ Regleta de tope, llave de vaso 17 mm, tuerca de unión, llave Allen 3 mm, pinza de sujeción \varnothing 6 mm,
- ✔ Llave de vaso 14 mm
- ✔ Anillo de inserción con orificio \varnothing 8 mm
- ✔ Prisma con boquillas de aspiración, anillo de inserción con orificio \varnothing 12 mm, pinza de sujeción \varnothing 8 mm, llave Allen 5 mm (solo para KKE 2)
- ✔ Manual de instrucciones

Datos técnicos

	KKE 1	KKE 2
Motor	0,6 kW 8.000 - 24.000 r.p.m.	0,6 kW 8.000 - 24.000 r.p.m.
Energía	230 V, 50/60 Hz	230 V, 50/60 Hz
Ancho máx. del chaflán	3 mm	3 mm
Guía del cojinete de bolas	min. \varnothing 3 mm	min. \varnothing 3 mm
Dimensiones (LxAxH)	300 x 250 x 320 mm	300 x 250 x 360 mm
Peso	21,3 kg	24,2 kg
Nº art.	22129	29642



KKE 2 (con prisma)

ASO 600-ASL

Desbarbadora para contornos

La desbarbadora compacta, pequeña fresa o redondea bordes con exactitud, seguridad y facilidad. Deja biseles y radios sin marcas en piezas poligonales y redondas de los materiales más diversos. Es única gracias a su polivalencia.



Áreas de aplicación

- ▶ Espesor mínimo de la pieza de trabajo 1 mm
- ▶ Se puede usar para acero, acero templado, aluminio, latón, cobre, plástico, desde plásticos blandos a vidrio acrílico, madera y mucho más
- ▶ Biselado o redondeado de contornos externos e internos
- ▶ Apta para funcionamiento continuo

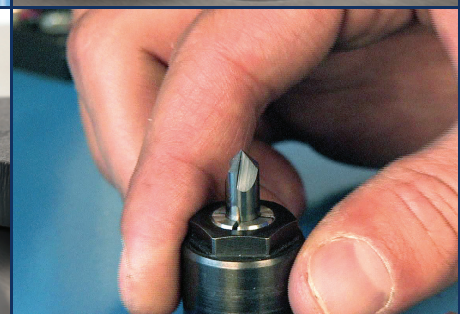
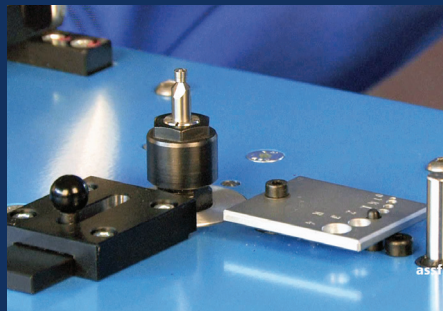



Ventajas para profesionales

- ▶ Motor sin escobillas para el funcionamiento continuo
- ▶ Cambio de la fresa en pocos segundos
- ▶ Fijación en origen
- ▶ Con boquillas de aspiración

ASO 600-ASL
con regleta de tope



En nuestro **catálogo de accesorios**
puede buscar más accesorios.



Características

- ✔ Equipo de mesa manejable, compacto al lado de la fresa y el torno CNC
- ✔ Ajuste preciso del bisel
- ✔ Ángulo de biselado modificable con la fresa de contorno con diversos ángulos de punta
- ✔ Rápido cambio de herramienta con fijación en origen
- ✔ Mesa templada con boquillas de aspiración

Opciones

- ✔ Accesorio prismático para bordes rectos
- ✔ Dedo guía para el uso de fresas de contorno afiladas
- ✔ Aspiración con encendido automático
- ✔ Fresas especiales bajo pedido

Volumen de suministro

- ✔ Regleta de tope
- ✔ Llave de vaso del 17
- ✔ Anillo de inserción con orificio Ø 12 mm
- ✔ Pinza de sujeción Ø 6 mm
- ✔ Tuerca de unión
- ✔ Manual de instrucciones

Datos técnicos

	ASO 600-ASL
Motor	0,25 kW 9.000-21.000 r.p.m.
Energía	230 V, 50/60 Hz
Ancho máx. del chaflán	3 mm
Guía del cojinete de bolas	min. Ø 3 mm
Dimensiones (LxAxH)	280 x 300 x 205 mm
Peso	21,3 kg
Nº art.	68674

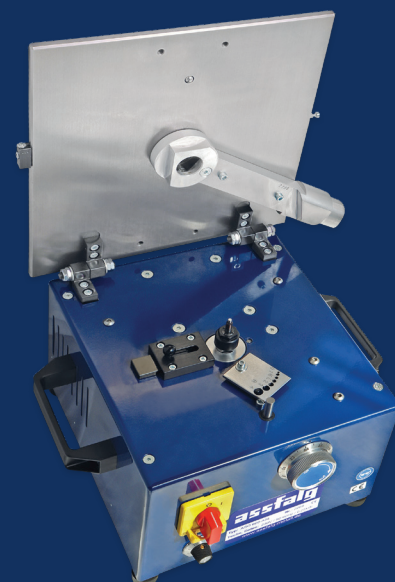

ASO 600-ASL

KKF 4-SL

Biseladora para contornos

Los portaherramientas montados, consiguen una marcha concéntrica de alta precisión en la KKF 4-SL. Se pueden usar tanto fresas de metal duro macizo como de plaquitas reversibles con las que se consiguen rendimientos excelentes.



Áreas de aplicación

- ▶ Espesor mínimo de la pieza de trabajo 1 mm
- ▶ Se puede usar para acero, acero templado, aluminio, latón, cobre, plástico, desde plásticos blandos a vidrio acrílico, madera y mucho más
- ▶ Biselado o redondeado de contornos externos e internos
- ▶ Avance automático para piezas de gran tamaño





KKF 4-SL con
carro de transporte

En nuestro **catálogo de accesorios**
puede buscar más accesorios.

Ventajas para profesionales

- ▶ Gran encimera
- ▶ Muy buena marcha concéntrica
- ▶ Gracias a la transmisión de correa se puede operar en funcionamiento continuo
- ▶ Cambio de la fresa en pocos segundos
- ▶ Con boquillas de aspiración
- ▶ Acercamiento de la fresa con el ajuste paralelo del tablero



Características

- ✔ Ajuste del bisel con tornillo micrométrico
- ✔ Ángulo de biselado modificable con la fresa de contorneado con diversos ángulos de punta
- ✔ Rápido cambio de herramienta
- ✔ Gran selección de fresas
- ✔ Regulación de manera continua de la velocidad
- ✔ Tablero templado con boquillas de aspiración

Opciones

- ✔ Tren inferior móvil con ruedas de goma grandes
- ✔ Accesorio prismático para bordes rectos
- ✔ Regleta de tope
- ✔ Dedo guía para el uso de fresas de contorno afiladas
- ✔ Aspiración
- ✔ Avance automático
- ✔ Fresa de placa reversible con cojinete de bolas guiado desde \varnothing 10 mm

Volumen de suministro

- ✔ Llave para pinza de sujeción
- ✔ Anillo de inserción con orificio \varnothing 30 mm
- ✔ Pinza de sujeción \varnothing 6 mm, 8 mm, 10 mm y 12 mm
- ✔ Tuerca de unión
- ✔ Manual de instrucciones

Datos técnicos

	KKF 4-SL
Motor	0,55 kW 6.000–26.000 r.p.m.
Energía	400 V, 50-60 Hz
Ancho máx. del chaflán	4 mm
Guía del cojinete de bolas	min. \varnothing 6 mm
Dimensiones (LxAxH)	490 x 340 x 430 mm
Tablero	400 x 280 mm
Peso	55,8 kg
Nº art.	63368



KKF 4-SL

KKF 3-SL

Biseladora para contornos

Es nuestra biseladora, contorneadora más potente y tiene la mayor mesa de trabajo. Sus robustas fresas de placas reversibles son ideales para mecanizar piezas grandes y pesadas.



Áreas de aplicación

- ▶ Espesor mínimo de la pieza de trabajo 2 mm
- ▶ Se puede usar para acero, máx. 1.000 N/mm², aluminio, latón, cobre, plástico, desde el plástico blando hasta el cristal acrílico, madera y mucho más
- ▶ Biselado o redondeado de contornos externos e internos

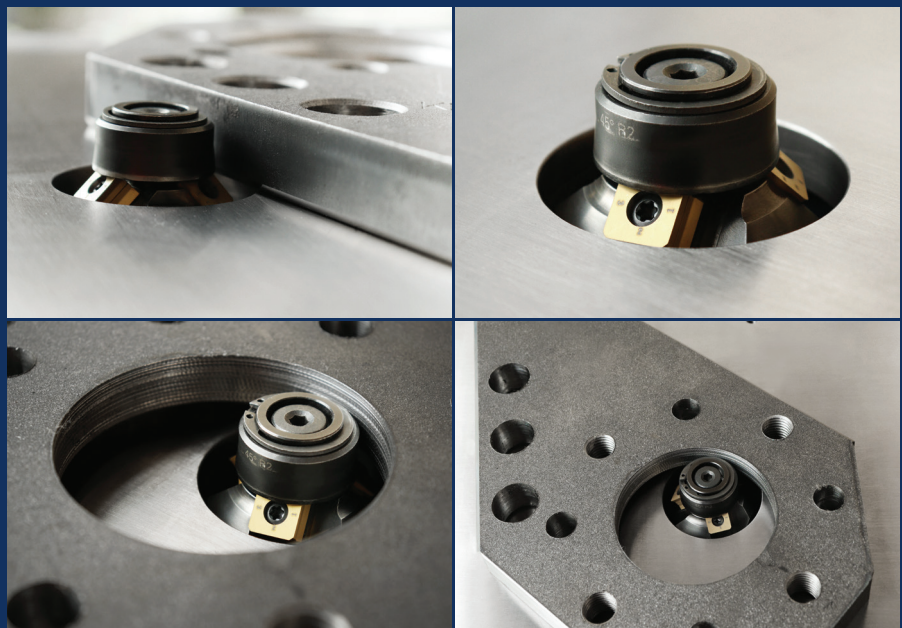



Ventajas para profesionales

- ▶ Gran mesa de trabajo
- ▶ Robusta fresa de placas reversibles
- ▶ Para uso continuo
- ▶ Acercamiento de la fresa con el ajuste paralelo del tablero
- ▶ Con boquillas de aspiración



En nuestro **catálogo de accesorios** puede buscar más accesorios.

KKF 3-SL con módulo de alimentación y carro de transporte con recogedor de virutas

Características

- ⌚ Ajuste del bisel con tornillo micrométrico
- ⌚ Ángulo de biselado modificable con el uso de fresas de placas reversibles diferentes
- ⌚ Fácil y rápido cambio de herramienta
- ⌚ Regulación de revoluciones
- ⌚ Tablero templado con boquillas de aspiración

Opciones

- ⌚ Tren inferior móvil con ruedas de goma grandes
- ⌚ Aspiración
- ⌚ Regleta de tope
- ⌚ Fresa de placa reversible con cojinete de bolas guiado desde Ø 10 mm
- ⌚ Casquillo reductor para fresa VHM de desbarbado de 12 mm
- ⌚ Plaquitas radiales reversibles R1,2 - R6 mm
- ⌚ Avance automático

Volumen de suministro

- ⌚ Llave Allen de 4 mm
- ⌚ Llave Torx
- ⌚ Anillo de tope para usar los anillos de inserción
- ⌚ Manual de instrucciones

Datos técnicos

KKF 3-SL ⌚

Motor	1,5 kW 1.000 - 7.500r.p.m.
Energía	400 V, 50 Hz
Ancho del chaflán	5 mm
Guía del cojinete de bolas	min. Ø 6 mm
Cabezal de corte	15° - 90°
Dimensiones (LxAxH)	530 x 380 x 400 mm
Tablero	520 x 330 mm
Peso	66,9 kg
Nº art.	55111



KKF 3-SL

M1 Surfacer

Desbarbadora, manual

La desbarbadora es una máquina de desbarbado de accionamiento manual adecuada para diversos procesos de mecanizado, como el rectificado, el desbarbado, el redondeo de bordes y el pulido de superficies metálicas.

El brazo pivotante puede girar 180° y permite el montaje simultáneo de dos discos de mecanizado.

La máquina está equipada con un sistema de vacío que fija la pieza en la mesa.

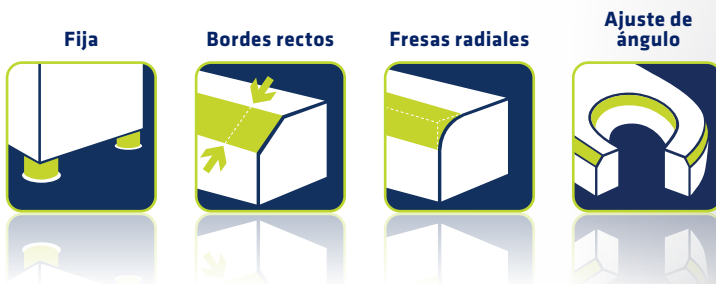

Áreas de aplicación

- Amolado, desbarbado, redondeado de cantos y pulido de piezas de acero fino, acero, cobre, latón y aluminio p. ej. piezas láser, de troquelado y de plasma

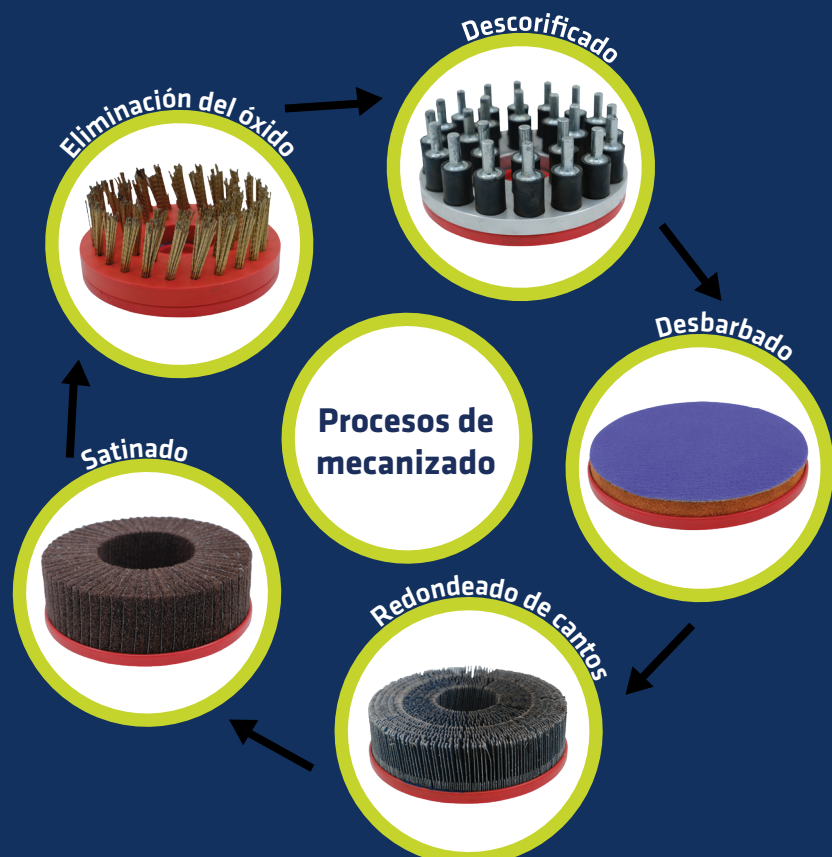



M1-Surfacar

Ventajas para profesionales

- ▶ Permite 5 procesos de mecanizado en una sola máquina
- ▶ Montaje simultáneo de 2 discos de mecanizado
- ▶ Permite el mecanizado de varias piezas
- ▶ Fácil de manejar Brazo giratorio 180



Características

- ✔ Sistema de sujeción por vacío
- ✔ Permite el montaje simultáneo de 2 discos de mecanizado
- ✔ Cabezal giratorio de 180°
- ✔ Fácil de manejar gracias a las empuñaduras manuales y ergonómicas
- ✔ Dispone de una selección de 5 herramientas de lijado / cardas

Opciones

- ✔ Descorificado: eliminación de rebaba en la superficie del material.
- ✔ Desbarbado
- ✔ Redondeado de cantos
- ✔ Satinado: acabado de superficies
- ✔ Eliminación del óxido

Volumen de suministro

- ✔ Extractor

Technische Daten

M1 Surface

Energía	400 V, 50/60 Hz
Grosor del material	3 - 200 mm
Dimensiones mín. de la chapa	80 x 80 mm
Encimera	1300 x 800 mm
Máx. Anchura de chapa	800 mm
Máx. Largo de chapa	1500 mm
Dimensiones (LxAxH)	1300 x 800 x 1750 mm
Peso	600 kg
Nº art.	75152

TF Surfacer

Desbarbadora en continuo

Nuestras desbarbadoras y redondeadoras de cantos tipo TF permiten un acabado superficial óptimo hasta alcanzar el acabado superficial perfecto en el proceso de rectificado en seco.

Las desbarbadoras en continuo están disponibles con 3 anchos de paso diferentes. Disponen de distintos espectros de potencia que se pueden adaptar y configurar individualmente a las necesidades del cliente siguiendo el principio modular.

Se pueden mecanizar piezas de chapa o piezas de trabajo tanto pequeñas como grandes, sin importar el material. De este modo, estos sistemas demuestran la mayor flexibilidad posible en el procesamiento de chapas metálicas.

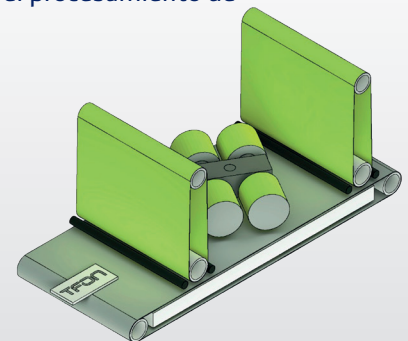

Ejemplo de estructura modular con 3 módulos: 2 desbarbado, 4 Redondeado de cantos y 5 satinado

Áreas de aplicación

- ▶ Se puede utilizar para acero, acero inoxidable, aluminio y todos los materiales habituales
- ▶ También para piezas pequeñas de más de 2 mm
- ▶ Mecanizado uniforme de todos los contornos interiores y exteriores 360° desde todas las direcciones
- ▶ Para piezas punzonadas, cortadas con láser, por plasma o por chorro de agua

Módulos

- 1.º módulo: descorificado
- 2.º módulo: desbarbado
- 3.º módulo: eliminación del óxido
- 4.º módulo: redondeado de cantos
- 5.º módulo: satinado
- 6.º módulo: pulido

* Los módulos pueden instalarse por separado o combinados.



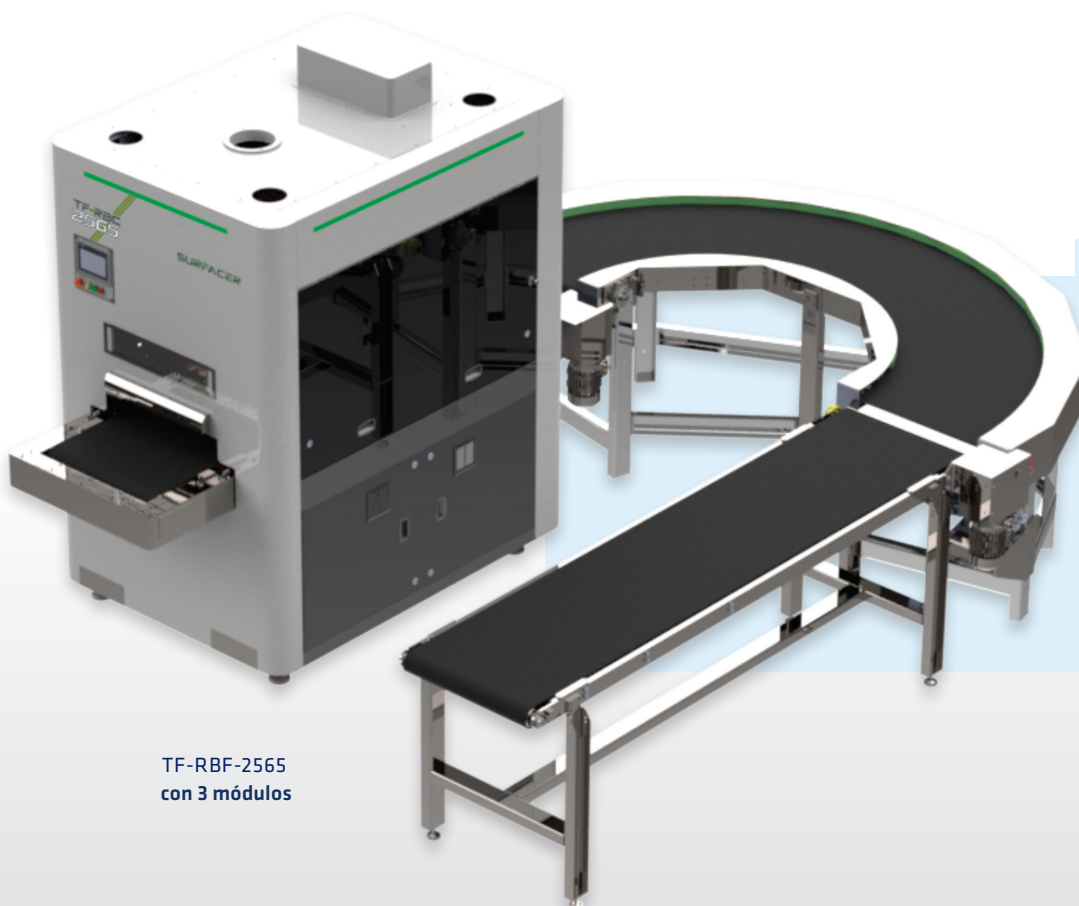

TF-RBF-2565
con 3 módulos

Ventajas para profesionales

- ▶ Diferentes espectros de potencia mediante el principio modular adaptativo individual
- ▶ Eliminación de rebabas y proyecciones
- ▶ Guiado automático de las piezas
- ▶ Se pueden mecanizar materiales de distintos grosores



Características

- ✔ Control electroneumático de las vibraciones
- ✔ Medición láser automática del espesor de la pieza
- ✔ Sistemas de fijación puramente magnéticos, magnéticos y de vacío, y puramente de vacío
- ✔ El operario de la máquina sigue intuitivamente la interfaz de usuario
- ✔ La alimentación se realiza mediante una cinta transportadora

Opciones

- ✔ Descorificado: eliminación de escoria pesada
- ✔ Desbarbado: eliminación de rebaba en la superficie del material
- ✔ Eliminación del óxido
- ✔ Redondeado de cantos: radio de hasta 2 mm
- ✔ Satinado: acabado de superficies
- ✔ Pulido: para una superficie lisa y brillante

Volumen de suministro

- ✔ Vía de rodillos
- ✔ Extractor

Technische Daten

Energía	TF Surface
Grosor del material	400 V, 50/60 Hz
Anchura máx. del material	0-120 mm
mín. Dimensión del componente	650/1000/1300 mm
Velocidad de transporte	50 x 50 mm
Nº art.	0,5-0,8 m/min
	Auf Anfrage



TV 95-SL - Vibrador

Desbarbado y pulido por vibrado

La desbarbadora y pulidora por vibrado del tamaño de una lavadora con un volumen de 95 l es nuestra máquina estándar y es idónea para prototipos y series pequeñas. Mecaniza sin personal bordes y superficies de las piezas más diversas. Cuando mayor sea la abrasivo más rápido se desbarba.



Filtro de papel PF440



En nuestro **catálogo de accesorios** puede buscar más accesorios.

Áreas de aplicación

- ▶ Desbarbado, pulido, aclarado, limpieza y secado de piezas pequeñas cortadas al láser, con agua o con chorro de plasma o de piezas de mecanizado fino
- ▶ Porcentaje de mezcla (abrasivo: piezas) 7:1 hasta 3:1
- ▶ Desbarbado con abrasivo en aprox. 1-90 min
- ▶ Pulido hasta el máximo brillo con abrasivo de pulido de pulido en aprox. 10-24 h





TV 95-SL

Separador S95

Ventajas para profesionales

- ▶ Desbarbado y pulido de diversas piezas con una única máquina,
- ▶ Fácil separación con ayuda del separador,
- ▶ Potencia de vibración de libre selección



Características

- ✔ Fácil vaciado con la salida en el lateral de la máquina
- ✔ Silenciosa gracias a la tapa insonorizadora
- ✔ Con temporizador
- ✔ Construcción estable, duradera con artesa de acero con recubrimiento plástico en el interior
- ✔ Siempre móvil con las ruedas de la parte inferior
- ✔ Porcentaje de mezcla (herramienta abrasiva:piezas) 7:1 hasta 3:1

Opciones

- ✔ Medios de lijado y pulido para aplicaciones individuales
- ✔ Aditivos (compuestos)
- ✔ Filtro de papel
- ✔ Separador
- ✔ Depósito de agua
- ✔ Cubeta colectora

Volumen de suministro

- ✔ Temporizador
- ✔ Bomba
- ✔ Regulación de revoluciones
- ✔ Tapa insonorizadora
- ✔ Manual de instrucciones

Datos técnicos

TV 95-SL

Motor	1,1kW 1.500-3.000 r.p.m.
Energía	230 V, 50/60 Hz
Dimensiones interiores de la artesa (LxAxH)	498 x 387 x 410 mm
Volumen de llenado	70 l
Dimensiones (LxAxH)	730 x 650 x 910 mm
Peso	140 kg
Nº art.	60546

TV 15-SL | TV 40-SL | TV 100-SL | TV 200-SL | TV 350-SL | TV 500-SL | TV 500-SL Long | TV 1000-SL

Vibrador de artesa / Desbarbado y pulido por vibrado

Las pulidoras por vibración con artesa tienen una capacidad volumétrica de 23 a 1180 l. Permiten el acabado de superficies de piezas de trabajo con diferentes tamaños y formatos.

Trabajan con muelas, compuestos y agua, con la pulidora correspondiente.

Las piezas de trabajo sensibles se pueden procesar sin contacto mediante cámaras o portapiezas.



TV 1000-SL

Áreas de aplicación

- ▶ Desbarbado, pulido, aclarado, limpieza, encendido, alisado, desengrasado, redondeado de bordes y secado de piezas pequeñas cortadas con láser, agua o chorro de plasma o piezas de trabajo finamente mecanizadas.



Datos técnicos

	TV 15-SL	TV 40-SL	TV 100-SL	TV 200-SL
Motor	0,1 kW	0,55 kW.	1,1 kW	1,5 kW
Energía	230 V, 50 Hz	230 V, 50 Hz	400 V, 50Hz	400 V, 50Hz
Dimensiones interiores de la artesa (LxAxH)	490 x 225 x 230 mm	590 x 290 x 290 mm	1000 x 400 x 400 mm	1240 x 440 x 475 mm
Volumen de llenado	23 l	53 l	130 l	240 l
Dimensiones (LxAxH)	630 x 300 x 500 mm	790 x 415 x 670 mm	1280 x 890 x 920 mm	1430 x 950 x 925 mm
Peso	50 kg	80 kg	300 kg	400 kg
Nº art.	67144	67146	67147	67149



TV 15-SL con separador

Ventajas para profesionales

- ▶ Desbarbado y pulido de diversas piezas con una única máquina
- ▶ Potencia de vibración de libre selección
- ▶ Tapa insonorizadora, disponible como opción
- ▶ Con temporizador
- ▶ Amplio surtido de muelas y compuestos

Accesorios a petición.

Características

- ✔ Construcción estable, duradera con recipiente de acero y recubrimiento recubrimiento plástico
- ✔ Resultado homogéneo en toda la superficie
- ✔ Separación de las piezas y las muelas mediante separador
- ✔ Vaciado de la artesa muy sencillo tras el procesamiento
- ✔ Ideal también para piezas de trabajo de mayor longitud

Opciones

- ✔ Medios de lijado y pulido para aplicaciones individuales
- ✔ Aditivos (compuestos)
- ✔ Separador
- ✔ Tabiques de separación
- ✔ Tapa insonorizadora, neumática
- ✔ Diversas posibilidades para el tratamiento del agua

Volumen de suministro

- ✔ Bomba dosificadora
- ✔ Dispositivo de control con regulación de revoluciones
- ✔ Manual de instrucciones

Datos técnicos

	TV 350-SL ⚡	TV 500 -SL ⚡	TV 500-SL Long ⚡	TV 1000-SL ⚡
Motor	1,1 kW x 2	1,1 kW x 2	1,1 kW x 2	4,0 kW x 2
Energía	400 V, 50/60 Hz	400 V, 50/60 Hz	400 V, 50Hz	400 V, 50Hz
Dimensiones interiores de la artesa (LxAxH)	1250 x 520 x 520 mm	1580 x 580 x 645 mm	2300 x 450 x 470 mm	1750 x 820 x 850 mm
Volumen de llenado	380 l	550 l	550 l	1180 l
Dimensiones (LxAxH)	1350 x 930 x 950 mm	790 x 415 x 670 mm	3750 x 1000 x 750 mm	3354 x 1150 x 1330 mm
Peso	750 kg	1050 kg	1180 kg	2500 kg
Nº art.	67151	75361	67155	67157

* Trowalisieren® (Marca registrada de Walther Trowal)

RV 15-SL | RV 40-SL | RV 120-SL | RV 220-SL | RV 420-SL | RV 720-SL | RV 1000-SL

Vibrador redondo/ Desbarbado y pulido por vibrado

Los vibradores redondos permiten un uso universal desde desbarbar, redondear bordes, limpiar hasta pulir. Como equipo individual o en combinación con otros equipos de acabado, tales como, secadoras o centrífuga, el vibrador redondo se convierte en un centro de lijado por vibración automático.



RV 220-SL

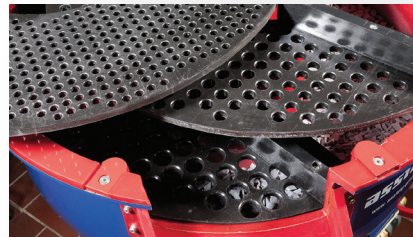

Accesorios a petición

Características

- ✔ Fácil vaciado con la salida en el lateral de la máquina
- ✔ Con temporizador
- ✔ Construcción estable, duradera con artesa de acero con recubrimiento plástico
- ✔ Separación integrada
- ✔ Manejo y mantenimiento sencillos

Volumen de suministro

- ✔ Regulación de revoluciones
- ✔ Bomba dosificadora
- ✔ Colador
- ✔ Dispositivo de control
- ✔ Manual de instrucciones

Opciones

- ✔ Medios de lijado y pulido para aplicaciones individuales
- ✔ Aditivos (compuestos)
- ✔ Tapa insonorizadora neumática
- ✔ Compuerta de separación, alternativamente, manual o neumática
- ✔ Secadora redonda
- ✔ Tolva para piezas de trabajo
- ✔ Diversos coladores para la separación integrada
- ✔ Diversas posibilidades para el tratamiento del agua



Filtro de papel PF-120



RV 220-SL

Ventajas para profesionales

- ▶ Desbarbado y pulido de diversas piezas con una única máquina
- ▶ Potencia de vibración de libre selección
- ▶ Tapa insonorizadora, disponible como opción
- ▶ Combinable con equipos de acabado
- ▶ Amplio surtido de muelas y compuestos

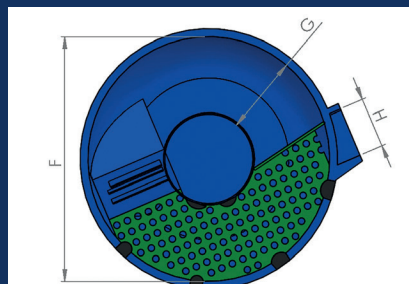
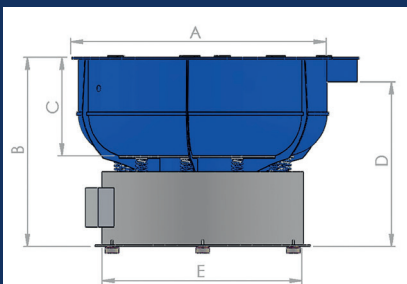

Datos técnicos

	RV 15-SL	RV 40-SL	RV 120-SL	RV 220-SL	RV 420-SL	RV 720-SL	RV 1000-SL
Motor	0,17kW	0,37kW.	1,1kW.	1,7 kW	2,2 kW	4 kW	11 kW.
Energía	230 V, 50 Hz	230 V, 50 Hz	400 V, 50 Hz	400 V, 50 Hz	400 V, 50Hz	400 V, 50 Hz	400 V, 50 Hz
Diámetro de la artesa (F= Ø)	345 mm	525 mm	780 mm	1020 mm	1235 mm	1460 mm	1650 mm
Dimensiones interiores de la artesa (F×E×B) mm	345 x 130 x 200	525 x 228 x 276	780 x 284 x 315	1020 x 300 x 430	1235 x 380 x 480	1460 x 445 x 595	1650 x 485 x 685
Volumen total	18 l	43 l	130 l	280 l	490 l	830 l	1200 l
Utilizable Volumen de llenado	8 l	25-35 l	70-90 l	220 l	300-350 l	400-550 l	700-850 l
Dimensiones (A × B) mm	410 x 520	565 x 680	852 x 791	1150 x 1000	1355 x 1000	1600 x 1200	1785 x 1450
Peso	42 kg	100 kg	225 kg	460 kg	780 kg	120 kg	1770 kg
Nº art.	68821	68625	67782	67577	70623	67558	67372

* Trowalisieren® (Marca registrada de Walther Trowal)

ASM 18 | ASM 60

Instalación de centrifugado

Las instalaciones de centrifugado ASM son idóneas para piezas pequeñas. Con una mayor intensidad de procesamiento desbarban 10-20 veces más rápido que las pulidoras de vibración. La instalación de centrifugado se puede diseñar desde equipo individual hasta planta automática.



ASM 60 con autom. separator



Accesorios a petición



WATCH NOW!

ASM 18

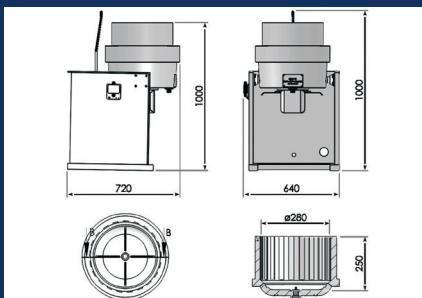

ASM 60

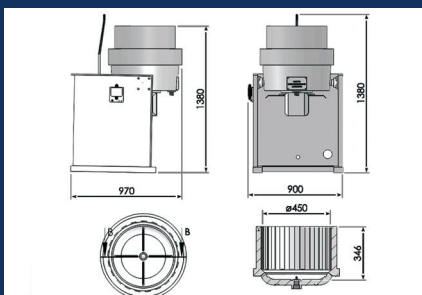

Características

- Construcción estable, duradera con artesa de acero con recubrimiento plástico
- Fácil vaciado con el depósito de trabajo abatible
- Equipo compacto, bastidor y separación manual incluidos ASM 18

Opciones

- Medios de lijado y pulido para aplicaciones individuales
- Aditivos (compuestos)
- Separador
- Diversas posibilidades para el tratamiento del agua (p.ej. filtro de papel)

Volumen de suministro

- Temporizador
- Bomba dosificadora
- Criba manual (ASM 18)
- Dispositivo de control
- Manual de instrucciones

Datos técnicos

	ASM 18	ASM 60
Motor	0,75 kW 1.500 r.p.m.	2,2 kW 1.500 r.p.m.
Energía	400 V, 50-60 Hz	400 V / 50-60 Hz
Dimensiones del recipiente de trabajo	Ø 280 x 250 mm	Ø 520 x 346 mm
Dimensiones	720 x 640 x 1000 mm	970 x 900 x 1380 mm
Peso	120 kg	380 kg
Nº art.	67883	67882

RT 200 | RT 400 | RT 600 | RT 800 - Secadora redonda

Para el vibrador redondo

Las secadoras redondas son aptas para el secado sin manchas de todo tipo de piezas de trabajo. Mediante el uso del soplador de aire caliente se garantiza un secado homogéneo de las piezas de trabajo y del granulado de secado.



RT 200

Accesorios a petición.

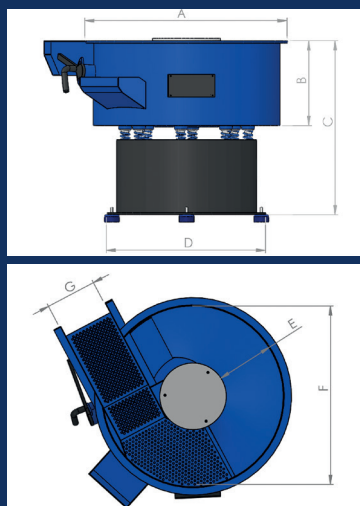

Características

- ✔ Construcción estable, duradera con artesa de acero con recubrimiento plástico
- ✔ Resultado homogéneo en toda la superficie
- ✔ Secado sin manchas
- ✔ Calidad de secado uniforme
- ✔ Vida útil más larga del granulado de secado, mediante el uso del soplador de aire caliente
- ✔ Ascenso homogéneo del depósito de trabajo para una circulación buena y el transporte óptimo de las piezas de trabajo garantizados

Opciones

- ✔ Medios de secado para aplicación individual
- ✔ Compuerta de separación, alternativamente, manual o neumática
- ✔ Secado indirecto

Volumen de suministro

- ✔ Dispositivo de control
- ✔ Soplador de aire caliente
- ✔ Compuerta de separación manual
- ✔ Manual de instrucciones

Datos técnicos

	RT 200	RT 400	RT 600	RT 800
Motor	1,1 kW 1.500 r.p.m.	2,2 kW 1.500 r.p.m.	2,2 kW 1.500 r.p.m.	4,0 kW 1.500 r.p.m.
Energía	400 V, 50 Hz	400 V, 50 Hz	400 V, 50 Hz	400 V, 50 Hz
Diámetro de la artesa (F= Ø)	1000 mm	1200 mm	1400 mm	1420 mm
Dimensiones interiores de la artesa (F×E×B)	1000 x 315 x 440 mm	1200 x 380 x 500 mm	1400 x 460 x 550 mm	1420 x 530 x 630 mm
Dimensiones (A x C)	1080 x 1010 mm	1280 x 1080 mm	1480 x 1180 mm	1500 x 1130 mm
Potencia calorífica máx.	1000W	1000W	1600W	2400W
Temperatura para los granulados	50 °	50 °	50 °	50 °
Peso	350 kg	480 kg	570 kg	920 kg
N° art.	67689	68015	67879	67374

ENVIRO 1000

Equipo de tratamiento del agua

El nuevo Enviro 1000 es un sistema automático de tratamiento de agua que purifica el agua de proceso y el compuesto producido tras el pulido por vibración y lo reacondiciona para nuevas operaciones de pulido por vibración.

La centrifugadora limpia y trata de nuevo el agua de proceso separando las partículas sólidas y a menudo también los aceites del agua de proceso y depositándolos como fango sólido en el borde de la cesta de la centrifugadora utilizada para este fin.

Secuencia de los trabajos: El pulido por vibración, la limpieza y el tratamiento del agua y su reutilización en un nuevo proceso de pulido por vibración ahorran costes y son extremadamente respetuosos con el medio ambiente.



Enviro 1000

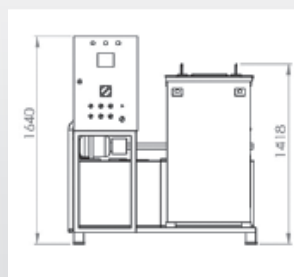

Ventajas para profesionales

- ▶ Se reducen los costes (agua, compuesto, eliminación y mano de obra), funcionamiento en bucle cerrado respetuoso con el medio ambiente
- ▶ Se puede ahorrar hasta un 98 % de agua y un 90 % de compuesto
- ▶ Se pueden purificar 1.000 l de agua de proceso por hora
- ▶ Las elevadas fuerzas centrífugas permiten depositar incluso partículas y cantidades muy pequeñas.
- ▶ Software PLC: control del proceso PLC completamente automático
- ▶ No es necesario un mantenimiento exhaustivo como en los anteriores sistemas de filtrado manual
- ▶ Ocupa poco espacio

Características

- ⌚ Posibilidad de funcionamiento continuo
- ⌚ La capacidad de tratamiento de aguas residuales es de 10 t/día
- ⌚ Los restos metálicos se separan en una resistente cesta de recogida de poliuretano.
- ⌚ Filtro INOX
- ⌚ Lubricación automática del motor
- ⌚ El mezclador de agua sucia impide que los fangos se depositen en el fondo

Volumen de suministro

- ⌚ Manual de instrucciones



Datos técnicos

	Enviro 1000 ↕
Motor	2,2 kW 2.500 U/min
Energía	400 V, 50 Hz
Dimensiones	1500 x 1500 x 1640 mm
Capacidad	1000 l/h
Volumen del depósito de agua fresca	200 l
Volumen del depósito de agua residual	400 l
Peso	320 kg
Nº art.	67376

UA 5

Esmeriladora

Afilado, pulido, cepillado o desbarbado, el motor universal se puede usar en todos los materiales. La máquina es muy flexible e imprescindible en su producción gracias a la gran variedad de herramientas.



Áreas de aplicación

- ▶ Propulsión móvil para uso universal en la producción
- ▶ Lijado, pulido, cepillado y desbarbado de todos los materiales habituales con una única máquina
- ▶ Uso móvil y flexible con eje dúctil



Características

- ✔ Regulación de manera continua de la velocidad
- ✔ Fácil de manejar y manipular
- ✔ Marcha tranquila con el rodamiento de husillo macizo
- ✔ Se puede usar con las herramientas de lijado, pulido, cepillado y desbarbado habituales

Volumen de suministro

- ✔ 3x portahusillos
- ✔ Respectivamente 3x muelas en estrella grandes y pequeñas

Opciones

- ✔ Eje prolongado
- ✔ Eje dúctil
- ✔ Mandril de corona dentada con alojamiento
- ✔ Rueda de cinta de lijado
- ✔ Se puede usar con diversas herramientas de lijado, pulido, cepillado y desbarbado para uso individual
- ✔ Tapa cobertora
- ✔ Chapa protectora
- ✔ Manual de instrucciones

Datos técnicos

UA 5

Motor	0,75 kW 600 – 4.000 r.p.m.
Energía	400 V, 50/60 Hz
Dimensiones (LxAxH)	600 x 350 x 420 mm
Peso	45,9 kg
Nº art.	29531

EDG 213 | EDG 1226

Afiladora de brocas

Las manejables afiladoras de brocas son ideales para afilar brocas HSS o HM. Con el ángulo de punta ajustable entre 90° y 140° este modelo permite un uso universal. El fácil manejo y su efectividad convierten a esta máquina en un todoterreno en el ámbito de las lijadoras de brocas.



EDG 213

EDG 1226



EDG 213

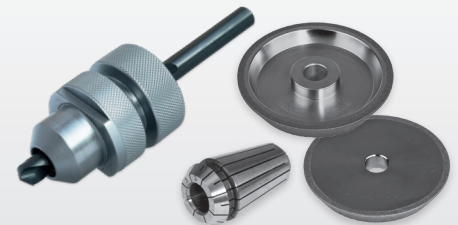

En nuestro **catálogo de accesorios** puede buscar más accesorios.

Áreas de aplicación

- ▶ Lijado y afilado de brocas espirales HSS y HM en un paso



Características

- ☑ Manejable gracias al diseño ligero y práctico
- ☑ Afilado y rectificando de brocas con pinzas de sujeción de guiado especial
- ☑ Con reafilado para marcar con perfección el filo transversal
- ☑ Ángulo de punta de uso universal
- ☑ Muelas abrasivas de larga duración

Opciones

- ☑ Muela de diamante

Volumen de suministro

- ☑ Llave Allen 4
- ☑ Llave Allen de 5 mm (para EDG 213)
- ☑ Llave Allen de 6 mm (para EDG 1226)
- ☑ Pasador guía (para EDG 213)
- ☑ Muelas CBN
- ☑ Juego de pinzas de sujeción
- ☑ Portaherramientas
- ☑ Manual de instrucciones

Datos técnicos

	EDG 213 ☑	EDG 1226 ☑
Motor	0,15 kW 5.500 r.p.m.	0,45 kW 4.500 r.p.m.
Energía	230 V, 50/60 Hz	230 V, 50/60 Hz
Zona de lijado	∅ 2 - 13 mm	∅ 12 - 26 mm
Ángulo libre/de punta	90° - 140°	90° - 140°
Dimensiones (LxAxH)	290 x 140 x 140 mm	450 x 230 x 190 mm
Peso	9,7 kg	28,1 kg
Nº art.	42769	10212

Neutrix

Rectificadora de electrodos

La Neutrix es una rectificadora pequeña, ligera y por lo tanto portátil que puede rectificar con calidad y exactitud en dirección longitudinal en electrodos de wolframio de forma continua. Para el taller se puede montar en un pie.



Neutrix con soporte SW

Fija

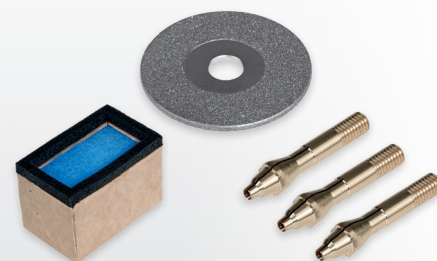

En nuestro **catálogo de accesorios** puede buscar más accesorios.

Áreas de aplicación

- ▶ Rectificado de electrodos de wolframio para el soldado WIG, de plasma y orbital



Características

- ✔ Aspiración integrada
- ✔ Ángulo de punta de regulación continua 15° - 180°
- ✔ El disco excéntrico permite usar la muela de diamante triple
- ✔ Duración corta del lijado - solo consume 0,3 mm por lijado gracias al calibre
- ✔ Regulación de la velocidad para una velocidad de lijado óptima
- ✔ Permite lijar electrodos de wolframio de hasta 15 mm con una pinza de sujeción especial

Datos técnicos

Motor	0,12 kW 8.000 - 22.000 r.p.m.
Energía	230 V, 50/60 Hz
Nivel de presión sonora Lpa	88,8 dB/A
Valor de vibraciones	5 m/s ²
Muela de diamante	ø 40 mm
Peso	3,1 kg
Nº art.	10921

Opciones

- ✔ Pies S
- ✔ Pie SW (con repisa)
- ✔ Neutrix S con pie fijo y filtro de polvo grande

Volumen de suministro

- ✔ Llave Allen 2 y 4 mm
- ✔ Maleta de transporte
- ✔ Portaelectrodos con diámetro de pinza de sujeción Ø 1,6 / 2,4 / 3,2 mm
- ✔ Bolsa de eliminación para los filtros desechables
- ✔ Llave de vaso de 13/17 y 14 mm
- ✔ Muela de diamante
- ✔ Manual de instrucciones

Neutrix



ASSFALG es el proveedor nacional e internacional en el campo de la tecnología de fresado y desbarbado de cantos así como en el campo de la tecnología de sujeción y elevación magnética.

Nuestro servicio de oficina y el servicio de campo estarán encantados de ayudarle en cualquier momento.

Llámenos a:

Nuestra línea de ventas

+49 (0) 7171 / 92505 - 0

Aplicaciones de las máquinas Assfalg



QUIERE SABER MÁS?

**Estaremos encantados de aconsejarle.
Por teléfono o en una cita personal.**

➔ T +49 (0) 71 71.92 505-0

➔ info@assfalg-metal.com



www.assfalg-metal.com



Desbardado | Fresado Catálogo

Assfalg GmbH

Buchstraße 149
73525 Schwäbisch Gmünd
Alemania

Tel +49 (0) 71 71.92 505-0

Fax +49 (0) 71 71.92 505-50

assfalg